

# T40/T20P

## Intelligent Charger

User Guide

使用者指南

Panduan Pengguna

ユーザーガイド

사용자 가이드

មគ្គុទេសក៍សម្រាប់អ្នកប្រើប្រាស់

Panduan Pengguna

คู่มือการใช้งาน

Hướng dẫn sử dụng

Guía de usuario

Guia do Usuário

Руководство пользователя

Посібник користувача

دليل المستخدم

v1.0

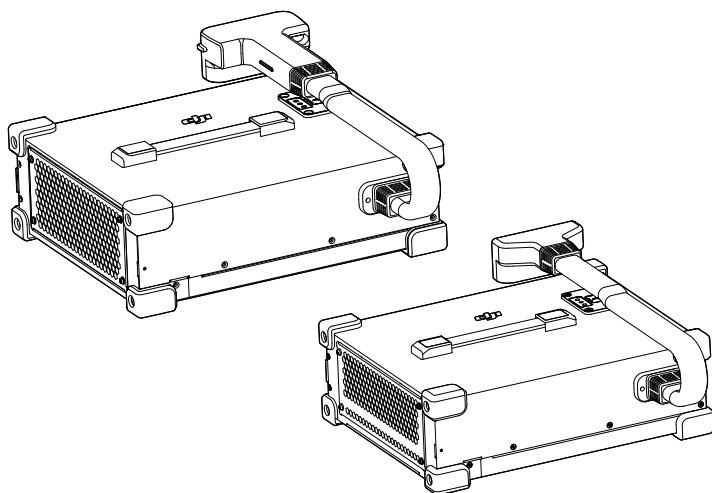

# Contents

EN	User Guide	2
CHT	使用者指南	8
ID	Panduan Pengguna	14
JP	ユーザーガイド	20
KR	사용자 가이드	26
KM	មគ្គុតុនសេក៍សម្រាប់អ្នកប្រើប្រាស់	32
MS	Panduan Pengguna	38
TH	คู่มือการใช้งาน	44
VI	Hướng dẫn sử dụng	50
ES	Guía de usuario	56
PT-BR	Guia do Usuário	63
RU	Руководство пользователя	69
UK	Посібник користувача	76
AR	دخست سمد لال لى د	83

## Disclaimer

Congratulations on purchasing your new DJI™ product. Read this entire document and all safe and lawful practices DJI provided carefully before use. Failure to read and follow instructions and warnings may result in serious injury to yourself or others, damage to your DJI product, or damage to other objects in the vicinity. By using this product, you hereby signify that you have read this document carefully and that you understand and agree to abide by all terms and conditions of this document and all relevant documents of this product. You agree to only use this product for proper purposes. You agree that you are solely responsible for your own conduct while using this product and for any consequences thereof. DJI accepts no liability for damage, injury, or any legal responsibility incurred directly or indirectly from the use of this product.

DJI is a trademark of SZ DJI TECHNOLOGY CO., LTD. (abbreviated as "DJI") and its affiliated companies. Names of products, brands, etc., appearing in this document are trademarks or registered trademarks of their respective owner companies. This product and document are copyrighted by DJI with all rights reserved. No part of this product or document shall be reproduced in any form without the prior written consent or authorization of DJI.

This document and all other collateral documents are subject to change at the sole discretion of DJI. This content is subject to change without prior notice. For up-to-date product information, visit [www.dji.com](http://www.dji.com) and go to the product page for this product.

## Warning

1. Read these instructions carefully before use. Failure to follow the relevant instructions may result in property damage, personal injury, or death. The warnings and precautions in this manual do not cover all possible situations and the user must practice common sense in relation to the product that is not mentioned in this manual and maintain a cautious attitude.
2. Only qualified electricians can wire the charger to three-phase AC power and they must wear insulating gloves.
3. To use the T40 Intelligent Charger with a third-party generator, make sure to purchase a three-phase generator which has a rated voltage of 380 V and rated output of 12 kW or above. To use the T20P Intelligent Charger with a third-party generator, make sure to purchase a three-phase generator which has a rated voltage of 380 V and rated output of 6 kW or above.
4. To disconnect or reconnect the connector between the DC module and the AC module, disconnect the charger from power supply first. DO NOT perform this operation while the charger is running.
5. DO NOT use the charger under direct sunlight, during a thunderstorm, or in other wet environments.
6. The charger should be kept in an environment with a temperature range of 23° to 104° F (-5° to 40° C).
7. Keep the charger away from heat, pressure, water, flammable gases, and corrosives.
8. Keep the charger away from inflammable materials while charging. DO NOT place the charger or charging batteries on a blanket or any carpeted surfaces when in use.
9. Place the charger on a flat and stable surface. In order to prevent fire hazards, make sure the device is properly insulated and that there is at least 50 cm of space for ventilation.
10. DO NOT use the charger in an area where batteries are stored. There should be a distance of at least 30 cm between the charger and any charging batteries. Otherwise, the charger or charging batteries may be damaged by excessive heating and may even lead to a fire hazard.
11. Refer to the user guide of the batteries for more safety instructions before use.
12. In case of fire, use a dry powder fire extinguisher. A liquid fire extinguisher may lead to an electrical hazard.
13. DO NOT unplug the AC power cables or charging cable while the charger is in use. Remove the batteries after charging is completed.
14. If there is any noticeable buildup on the charging cable connector, clean it up at the earliest possible opportunity. Make sure the charger is not connected to power before cleaning.
15. DO NOT move or carry the charger by pulling the charging cable. Otherwise, the charging cable may be damaged.
16. Handle the charging cable with care to avoid damage from strong impact.
17. The dustproof cover should be cleaned regularly to ensure the cooling effect of the fans.
18. Use the remote controller for DJI AGRAS™ T40 or T20P to activate the chargers and update firmware. Before activation or firmware updates, make sure that the remote controller has been updated to the latest firmware.

## In the Box

T40/T20P Intelligent Charger × 1

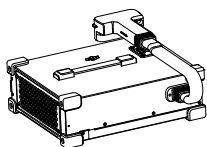

Three-Phase AC Power Cable  
(Power Supply) × 1



Three-Phase AC Power Cable  
(Charger) × 1



Single-Phase AC Power Cable  
(Power Supply)\* × 1



Single-Phase AC Power Cable  
(Charger) × 1

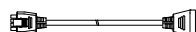

\* The single-phase AC power cable (power supply) is packaged in a separate box. The type of the single-phase AC power cable (power supply) may vary depending on the country or region and the illustration may differ from the actual product.

## Introduction

The T40/T20P Intelligent Charger supports single-phase and three-phase AC power input and can connect with one battery. For compatible batteries, see the Specifications section.

While charging, the charger monitors the status of the battery and can automatically adjust the charging current if required. The intelligent power adjustment function ensures charging can continue even if the ventilation holes are blocked. The charger also boasts a self-diagnostics function. Users can check the status LEDs to confirm if there are any errors. For more detailed information regarding any errors, users can connect the charger to a remote controller using a USB-C cable and launch the DJI Agras app.

Additionally, the charger includes overcurrent protection, overcharging protection, under-voltage protection, overheating protection, and status display.

The general descriptions in this user guide apply to both the T40 Intelligent Charger and the T20P Intelligent Charger. The T40 Intelligent Charger is used as an example below. The illustrations in this user guide may differ from the actual product.

## Overview

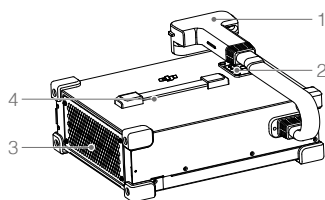

1. Charging Cable
2. Status LEDs
3. Dustproof Cover
4. Handle

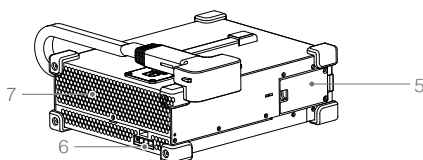

5. Cable Storage Cover
6. AC Power Port
7. Ventilation Holes



## Status LEDs

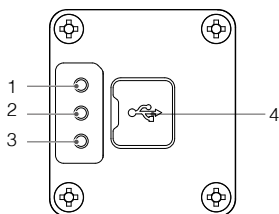

1. Charging Channel Status LED
2. DC Module Status LED
3. Generator (excl. DC Module)/AC Module Status LED
4. USB-C Connector Cover

Status LED	Blinking Pattern	Description
Charging Channel Status LED	Solid yellow	The charger is ready to connect to a battery
	Blink green once continuously	Charging
	Solid green	Fully charged
	Blink yellow once continuously	Warning for the battery/charging channel
	Blink red once continuously	Battery/charging channel error
DC Module Status LED	Blink yellow four times continuously	DC module is not activated
	Blink yellow once continuously	Warning for the DC module
	Blink red once continuously	DC module error
Generator (excl. DC Module)/AC Module Status LED	Blink yellow four times continuously	Generator (excl. DC Module)/AC module is not activated
	Blink yellow once continuously	Warning for the generator (excl. DC Module)/AC module
	Blink red once continuously	Generator (excl. DC Module)/AC module error
	Blink red four times continuously	Generator (excl. DC Module) maintenance is required

-  • When the status LEDs blink for warning or error, connect the charger to the remote controller using a USB-C cable to see more information.
- If any part of the charger is abnormal or damaged, it is recommended to contact a DJI-authorized dealer or DJI Support to repair or replace the part.

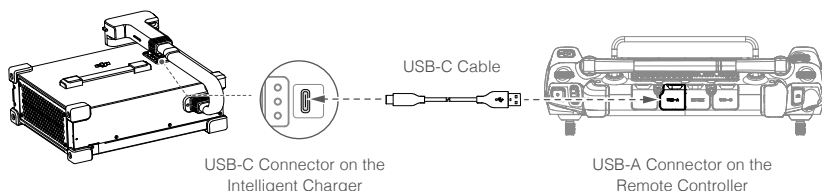

## Activation

The intelligent charger must be activated before using for the first time. Connect the remote controller to the internet first. Use a USB-C cable to connect to the USB-C connector of the charger and the USB-A connector of the remote controller. Run the DJI Agras app on the remote controller and tap  on the upper left corner of the main interface to enter the charging device interface to activate the charger.

## Using the Intelligent Charger

### Connecting to Three-Phase AC Power

- ⚠ • Strictly follow the steps described below in order.
- Besides other electrical devices, make sure that the electrical distribution box can provide at least 12 kW of power (at least 16 A of current) for the T40 Intelligent Charger and at least 6 kW of power (at least 16 A of current) for the T20P Intelligent Charger. If you need to connect the charger to a third-party three-phase generator, make sure that the output power of the three-phase generator also meets the corresponding requirements.

1. Turn off the air circuit breaker for the three-phase AC power supply.
2. Rotate and open the cover of the three-phase AC power cable (power supply) and connect the two three-phase AC power cables. Connect the three-phase AC power Cable (charger) to the AC power port of the charger.

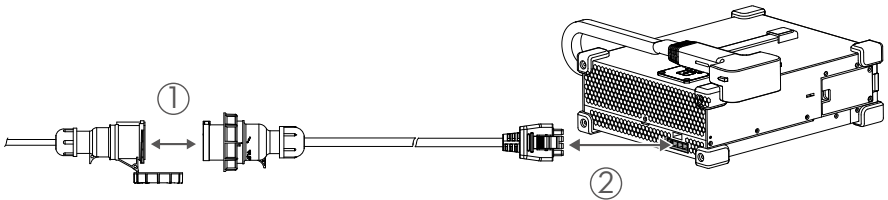

3. Connect the intelligent charger to the three-phase AC power supply:  
Connect the three conductors (labeled L1, L2, L3) of the three-phase AC power cable (power supply) to the three hot terminals of the air circuit breaker and the one ground wire (labeled PE) to a grounding terminal of the electrical distribution box.

- ⚠ • Only qualified electricians can wire the charger to three-phase AC power and they must wear insulating gloves.
- DO NOT connect the ground wire to a neutral terminal or hot terminal.

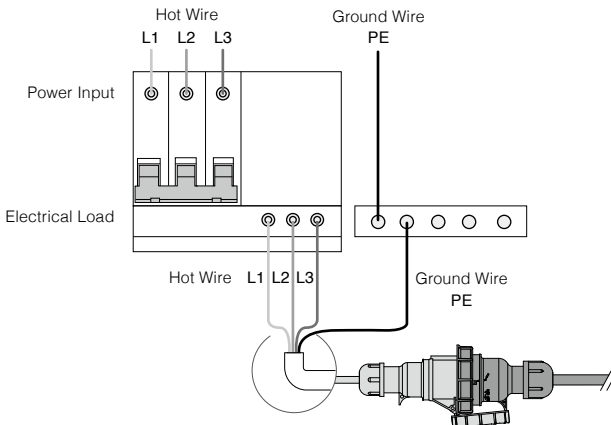

4. Turn on the air circuit breaker of the three-phase AC power supply.

5. Connect the charger to the battery.

- If using Agras T40, connect the charging cable to the air-cooled heat sink before putting the battery into the heat sink. The charger starts to charge the battery. The four LEDs of the battery blink in sequence while charging. Remove the battery when the four LEDs turn solid or off and put another battery inside the heat sink to charge.

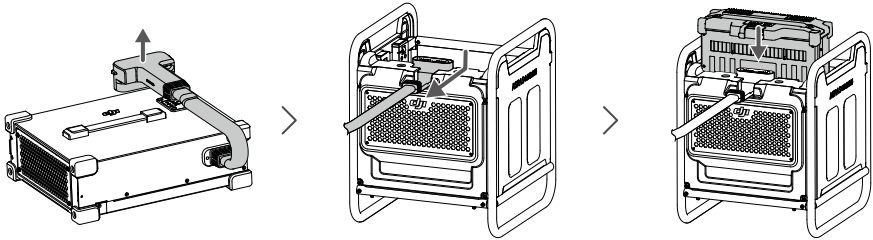

- If using Agras T20P, connect the charging cable to the battery directly. The charger starts to charge the battery. The four LEDs of the battery blink in sequence while charging. Remove the battery when the four LEDs turn solid or off and connect another battery to charge.

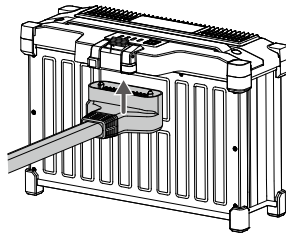

6. When charging is finished, turn off the air circuit breaker before disconnecting the three-phase AC power cable from the charger.

### Connecting to Single-Phase AC Power

1. Connect the two single-phase AC power cables. Connect the single-phase AC power cable (charger) to the charger and then connect the single-phase AC power cable (power supply) to a power outlet.

- ⚠ The type of the power outlet may vary depending on the country or region. Choose the appropriate power outlet accordingly.
- The power outlet should provide at least 16 A of current.

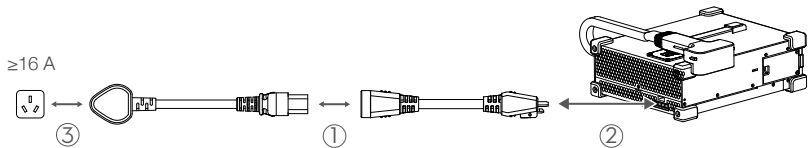

2. Connect the charger to the battery following the same method described in the Connecting to Three-Phase AC Power section.

3. When charging is finished, disconnect the AC power cable from the power outlet and then disconnect the AC power cable from the charger.

## Updating Firmware

There will be notifications when firmware updates are available on the DJI website. Pay attention to the Download page of the product on the DJI website to get the latest firmware. Follow the instructions below to update the firmware of the charger using the remote controller.

1. Connect the remote controller to the internet and then connect the charger to the remote controller using a USB-C cable.
2. Run the DJI Agras app on the remote controller and update the firmware by following the instructions.

## Storage and Maintenance

### Storage

When you are not using the charger, disconnect the charger from AC power and disconnect the charging cable from the battery. Place the charger in a stable place.



- DO NOT place the charger under direct sunlight or in rain or other wet environments.
- Keep the charger away from heat, pressure, water, flammable gases, and corrosives.

### Maintenance

Clean the dustproof cover regularly to ensure the heat dissipation performance.

1. Remove the four screws and remove the dustproof cover.
2. Clean the dustproof cover and install it back in place. Install the four screws to secure the dustproof cover.

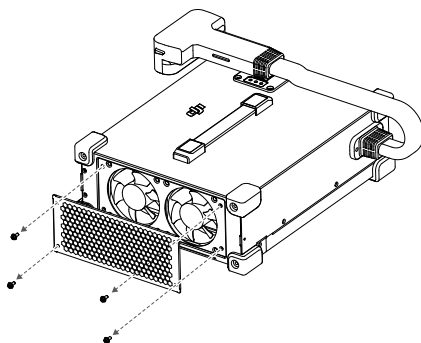

## Specifications

Item	T40 Intelligent Charger	T20P Intelligent Charger
Model Number	CSX602-9500	CSX602-4500
Operating Temperature	-5° to 40° C (23° to 104° F)	-5° to 40° C (23° to 104° F)
Output Channel	1	1
Input/Output	Input: 3 Phase 380-420 VAC, 50/60 Hz, 16 A MAX Output: 59.92 VDC, 150 A MAX Input: 1 Phase 220-240 VAC, 50/60 Hz, 16 A MAX Output: 59.92 VDC, 50 A MAX	Input: 3 Phase 380-420 VAC, 50/60 Hz, 16 A MAX Output: 59.92 VDC, 70 A MAX Input: 1 Phase 220-240 VAC, 50/60 Hz, 16 A MAX Output: 59.92 VDC, 46 A MAX
Compatible Battery	T40/T30/T20P Intelligent Flight Battery	T40/T30/T20P Intelligent Flight Battery
Dimensions	400×266×120 mm	318.5×254×108 mm
Weight	Approx. 12.7 kg	Approx. 8.8 kg

## 免責聲明

感謝您購買大疆™ 創新 (DJI™) 產品。使用本產品之前，請仔細閱讀並遵循本文及大疆創新 (DJI) 提供的所有安全與合規操作指引，否則可能會為您和周圍的人帶來傷害，損壞本產品或其他周圍物品。一旦使用本產品，即視為您已經仔細閱讀本文件，理解、認可和接受本文件及本產品所有相關文件的全部條款和內容。您承諾僅出於正當目的使用本產品。您承諾對使用本產品以及可能帶來的後果負全部責任。大疆創新 (DJI) 對於直接或間接使用本產品而造成的損壞、傷害及其任何法律責任概不負責。

DJI 是深圳市大疆創新科技有限公司及其附屬公司的商標。本文出現的產品名稱、品牌等，均為其屬公司的商標或註冊商標。本產品及手冊之版權為大疆創新所有。未經許可，不得以任何形式複製翻印。

本文件及本產品所有相關文件的最終解釋權歸大疆創新 (DJI) 所有。如有更新，恕不另行通知。請前往 [www.dji.com](http://www.dji.com) 官方網站以取得最新的產品資訊。

## 注意事項

1. 使用前請認真閱讀本使用說明，若未遵循相關說明，可能會導致財產損失、人身傷害或死亡。本說明書中的警告和預防措施並不能涵蓋所有可能發生的情況，使用者必須瞭解本說明書中未提及的產品常識並保持謹慎的操作態度。
2. 僅限持有有效電匠執照的人員才可進行三相電接線操作，且接線時必須佩戴絕緣手套。
3. 若搭配第三方發電機使用，T40 智能充電器需搭配輸出功率為 12 kW 及以上的 380V 三相電發電機，T20P 智能充電器需搭配輸出功率為 6 kW 及以上的 380V 三相電發電機。
4. 若需移除 / 連接直流模組與交流模組的插接頭，必須切斷充電器的電源，禁止在充電器運作狀態下進行該項操作。
5. 嚴禁在陽光直射、雷電及雷雨天氣或潮濕的環境中使用本產品。
6. 務必於合適的環境溫度使用智能充電器（建議為 -5 至 40°C）。
7. 本產品應遠離熱源、高壓、水、可燃性氣體、腐蝕劑等危險物品。
8. 充電時，請遠離可燃物。切勿將智能充電器或電池放置於地毯上進行充電。
9. 產品需放置在水平台面上，不可傾斜歪倒，且兩端通風孔務必留有足夠的通風距離（建議 > 50 cm），以保障產品運作時可保持良好通風。
10. 請選擇開闊場地進行充電，務必遠離電池存放區域。為保證充電安全，充電時，電池與智能充電器之間的距離需大於 30 cm 且電池應避開充電器兩端的通風孔，以免因為發熱集中而導致智能充電器或電池故障，甚至造成火災等嚴重後果。
11. 使用智能充電器對電池充電前，請仔細閱讀電池的相關安全說明及使用注意事項，並嚴格按照記載內容進行操作。
12. 若遇火警，請正確使用乾粉滅火器進行滅火，使用液體類滅火器可能會有觸電的危險。
13. 請勿在充電過程中拔出電源線或電池充電線。充電完成後，請及時拔出電池。
14. 若電池充電線的連接頭附有異物，請及時進行清理。清理前請確保智能充電器並未接入外部電源。
15. 移動或搬運智能充電器時，請勿拉扯電池充電線。
16. 使用和放置電池充電線的連接頭時請輕拿輕放，以防止連接頭因猛烈撞擊而損壞。
17. 風扇防塵罩需定期拆卸後進行清理，以防灰塵堆積影響散熱。
18. 智能充電器可透過 T40 或 T20P 農業無人機遙控器啟動及升級韌體。透過連接遙控器啟動及升級智能充電器前，請確保已將遙控器韌體升級至最新版本。

## 物品清單

T40/T20P 智能充電器 ×1

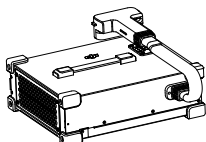

三相電源線（電源端）×1



三相電源線（充電器端）×1



單相電源線（電源端）×1



單相電源線（充電器端）×1



\* 單相電源線（電源端）位於獨立包裝盒內。根據您所在的國家或地區的不同，單相電源線（電源端）的類型會有所差異，實際以實物為準。

## 簡介

T40/T20P 智能充電器（以下簡稱「充電器」）支援單相交流電和三相交流電輸入，可連接 1 顆 T 系列智能飛行電池為其充電（適用電池請見規格參數章節）。

在充電過程中，充電器可與電池通訊，並根據目前電池可接受的電流大小智慧調整充電電流。充電器具備全新的自適應功率調節功能，即使在充電過程中發生散熱孔堵塞等非致命性問題時也能自動調整充電電流，確保充電持續進行。充電器具備自動檢測功能，使用者可透過狀態燈提示，對充電器的異常情況進行初步診斷，並可透過 USB-C 傳輸線將智能充電器連接至遙控器，執行大疆農業應用程式瞭解詳細的異常情況說明。

此外，充電器還具有過電流保護、過充保護、欠壓保護、過熱保護及狀態指示等功能。

如無特別指出，本文所描述的均為兩款智能充電器的通用功能特性。同時，本文將以 T40 智能充電器作為主要圖示，進而進行講解說明。您所購買產品的實際外觀結構，將以實物為準。

## 零組件名稱

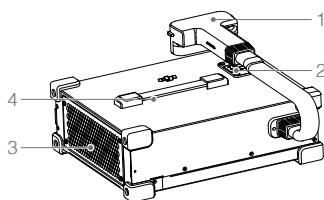

1. 電池充電線
2. 狀態指示燈
3. 風扇防塵罩
4. 把手

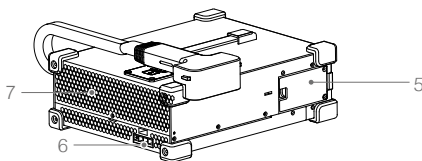

5. 線槽保護蓋
6. 電源輸入連接埠
7. 通風孔

## 狀態指示燈

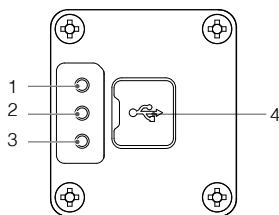

1. 充電通道狀態燈
2. 直流模組狀態燈
3. 發電機組 / 交流模組狀態燈
4. USB-C 連接埠保護蓋

狀態燈	閃燈方式	說明
充電通道狀態燈	黃色恆亮	等待電池插入
	閃爍綠色	電池充電中
	綠色恆亮	電池已充飽電
	閃爍黃色	電池或通道警告
	閃爍紅色	電池或通道故障
直流模組狀態燈	黃色閃爍四次	直流模組未啟動
	閃爍黃色	直流模組警告
	閃爍紅色	直流模組故障
發電機組 / 交流模組狀態燈	黃色閃爍四次	發電機組 / 交流模組未啟動
	閃爍黃色	發電機組 / 交流模組警告
	閃爍紅色	發電機組 / 交流模組故障
	紅色閃爍四次	發電機組保養提示



- 當狀態燈閃爍提示警告或故障時，請用 USB-C 傳輸線連接充電器的 USB-C 連接埠和遙控器的 USB-A 連接埠，在遙控器上查看詳細故障資訊。
- 當充電器模組異常或損壞時，建議使用者聯絡 DJI 授權代理商或 DJI 售後維修或更換故障模組。

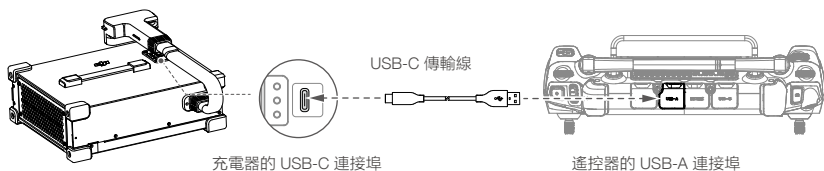

## 啟動

首次使用智能充電器時需要先進行啟動。將遙控器連接至網際網路，使用 USB-C 傳輸線連接充電器的 USB-C 連接埠和遙控器的 USB-A 連接埠，在大疆農業應用程式主介面左上角點選圖示後選擇充電裝置，進入充電裝置頁面進行啟動。

## 使用

### 連接三相交流電使用

-  請嚴格遵照以下步驟順序進行操作。
- 除去其他用電裝置，需確保三相配電箱可為 T40 智能充電器提供至少 12 kW 功率（至少 16 A 電流）；為 T20P 智能充電器提供至少 6 kW 功率（至少 16 A 電流）。若需將充電器連接至第三方三相發電機使用，請確保第三方三相發電機的輸出功率也符合相應的要求。

1. 斷開三相電源的空氣斷路器。
2. 轉開三相電源線（電源端）的保護蓋，連接兩條三相電源線。將三相電源線（充電器端）連接至充電器的電源輸入連接埠。

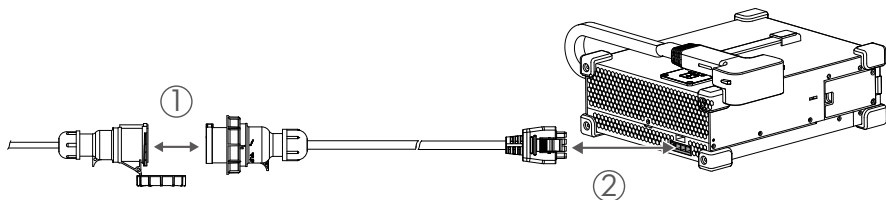

3. 將充電器連接至三相電源：

將三相電源線（電源端）的三條火線（分別帶有 L1、L2、L3 標籤）和一條地線（帶有 PE 標籤），分別與三相電源空氣斷路器的火線端子以及配電箱內的地線端子連接。

-  僅限持有有效電匠執照的人員才可進行三相電接線操作，且接線時必須佩戴絕緣手套。
- 禁止將地線與零線或火線相接。

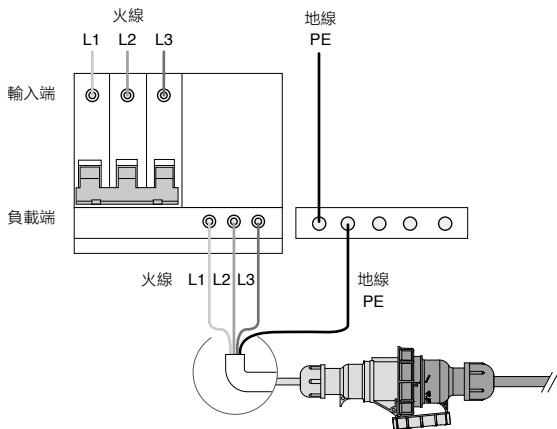

4. 閉合三相電源的空氣斷路器。

5. 連接充電器和電池。

- 若您為 T40 農業無人機的使用者，請將 T40 智能充電器的電池充電線安裝至風冷散熱器上，再將電池放置到風冷散熱器中。充電器開始為電池充電。在充電過程中，電池的 4 個 LED 燈將依次閃爍。當電池 4 個 LED 燈變為恆亮或全部熄滅，即可直接取出電池，然後放入另一顆電池進行充電。

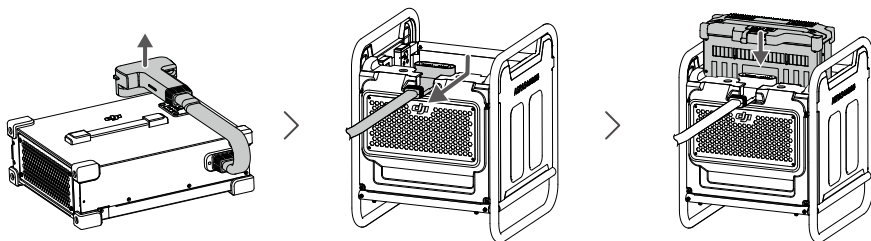

- 若您為 T20P 農業無人機的使用者，請將 T20P 智能充電器的電池充電線連接至電池。充電器開始為電池充電。在充電過程中，電池的 4 個 LED 燈將依次閃爍。當電池 4 個 LED 燈變為恆亮或全部熄滅，即可直接取出電池，然後連接另一顆電池進行充電。

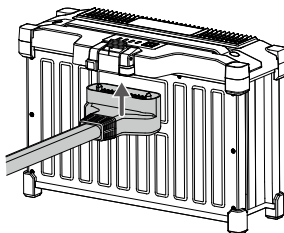

6. 充電結束後，需先斷開三相電源的空氣斷路器，再從充電器上斷開三相電電源線。



## 連接單相交流電使用

1. 連接兩條單相電電源線，將單相電電源線（充電器端）連接至充電器，最後將單相電電源線（電源端）連接至交流插座。

- ⚠ • 不同國家或地區的插座規格不同，請根據你所在的國家或地區，連接至相應的插座。  
• 交流插座需提供至少 16 A 電流。

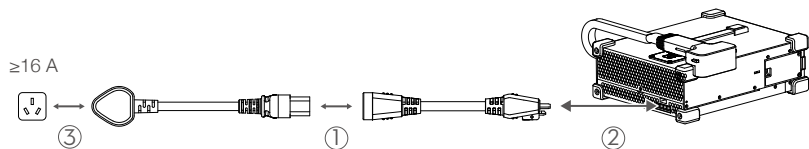

2. 按照連接三相交流電使用章節所述的同樣方式，連接充電器和電池。
3. 充電結束後，從交流插座上拔下電源插頭，然後從充電器上斷開電源線。

## 韌體升級

若充電器需要更新韌體，DJI 官網將發布韌體升級通知，請留意產品下載頁面。請按照以下方式，使用遙控器對充電器進行升級。

1. 將遙控器連接至網際網路，使用 USB-C 傳輸線連接充電器的 USB-C 連接埠和遙控器的 USB-A 連接埠。
2. 在遙控器上開啟大疆農業應用程式，並根據提示進行韌體下載升級。

## 存放和保養

### 存放充電器

充電完成或不使用充電器時，請切斷充電器的電源並從電池上斷開電池充電線，將充電器置於水平台面放置。

- ⚠ • 勿將充電器存放於陽光直射、淋雨或潮濕的環境中。  
• 充電器應遠離熱源、高壓、水、可燃性氣體、腐蝕劑等危險物品存放。

### 保養充電器

請定期清潔風扇防塵罩，以確保散熱效果正常發揮。

1. 拆除 4 顆螺絲，取下風扇防塵罩。
2. 清潔風扇防塵罩上的灰塵和污垢後，按原本的位置裝回，安裝螺絲加以固定。

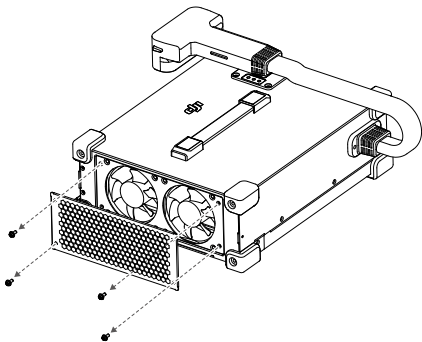

## 規格參數

參數	T40 智能充電器	T20P 智能充電器
型號	CSX602-9500	CSX602-4500
運作環境溫度	-5°C 至 40°C	-5°C 至 40°C
輸出通道	1	1
輸入 / 輸出	輸入：三相 380-420 VAC, 50/60 Hz, 最大 16 A 輸出：59.92 VDC, 最大 150 A 輸入：單相 220-240 VAC, 50/60 Hz, 最大 16 A 輸出：59.92 VDC, 最大 50 A	輸入：三相 380-420 VAC, 50/60 Hz, 最大 16 A 輸出：59.92 VDC, 最大 70 A 輸入：單相 220-240 VAC, 50/60 Hz, 最大 16 A 輸出：59.92 VDC, 最大 46 A
適用智能電池	T40/T30/T20P 智能飛行電池	T40/T30/T20P 智能飛行電池
尺寸	400×266×120 mm	318.5×254×108 mm
重量	約 12.7 kg	約 8.8 kg

## Penafian

Selamat atas pembelian produk DJI™ Anda yang baru. Baca dengan saksama seluruh dokumen ini serta seluruh praktik yang aman dan sah yang disediakan DJI sebelum digunakan. Kegagalan membaca serta mematuhi instruksi dan peringatan dapat mengakibatkan cedera serius terhadap diri Anda dan orang lain, kerusakan pada produk DJI Anda, serta kerusakan terhadap objek di sekitar Anda. Dengan menggunakan produk ini, Anda dengan ini menyatakan bahwa Anda telah membaca penafian ini secara saksama dan bahwa Anda memahami dan setuju untuk menaati syarat dan ketentuan dokumen ini serta semua dokumen terkait dari produk ini. Anda setuju untuk hanya menggunakan produk ini untuk tujuan yang tepat. Anda setuju bahwa Anda bertanggung jawab penuh atas perilaku Anda selama menggunakan produk ini, dan atas semua konsekuensinya. DJI tidak memiliki tanggung jawab apa pun atas kerusakan, atau tanggung jawab hukum yang timbul secara langsung maupun tidak langsung dari penggunaan produk ini.

DJI adalah merek dagang dari SZ DJI TECHNOLOGY CO., LTD. (disingkat sebagai "DJI") dan perusahaan afiliasinya. Nama produk, merek, dll., yang muncul dalam dokumen ini merupakan merek dagang atau merek dagang terdaftar dari masing-masing perusahaan pemilikinya. Produk dan dokumen ini merupakan hak cipta dari DJI dengan semua hak dilindungi oleh undang-undang. Tidak ada bagian dari produk atau dokumen ini yang boleh diperbanyak dalam bentuk apa pun tanpa persetujuan tertulis sebelumnya atau izin dari DJI.

Dokumen ini dan seluruh dokumen pendukung lainnya dapat berubah dari waktu ke waktu atas pertimbangan penuh DJI. Konten ini dapat berubah sewaktu-waktu tanpa pemberitahuan sebelumnya. Untuk informasi produk terkini, kunjungi [www.dji.com](http://www.dji.com) dan masuk ke laman produk untuk produk ini.

## Peringatan

1. Baca petunjuk ini dengan saksama sebelum menggunakan. Kegagalan untuk mengikuti instruksi yang relevan dapat mengakibatkan kerusakan properti, cedera pribadi, atau kematian. Peringatan dan tindakan pencegahan dalam panduan ini tidak mencakup semua kemungkinan situasi dan pengguna harus mempraktikkan akal sehat dalam kaitannya dengan produk yang tidak disebutkan dalam panduan ini dan menjaga sikap yang waspada.
2. Hanya teknisi listrik berkualifikasi yang dapat menyalurkan pengisi daya ke daya AC tiga fase dan mereka harus mengenakan sarung tangan insulasi.
3. Untuk menggunakan T40 Intelligent Charger dengan generator pihak ketiga, pastikan untuk membeli generator tiga fase yang memiliki rating tegangan 380 V dan output terukur 12 kW atau lebih. Untuk menggunakan T20P Intelligent Charger dengan generator pihak ketiga, pastikan Anda membeli generator tiga fase yang memiliki tegangan terukur 380 V dan output terukur 6 kW atau lebih.
4. Untuk melepas atau menyambungkan kembali konektor antara modul DC dan AC, lepaskan pengisi daya dari catu daya terlebih dahulu. JANGAN melakukan operasi ini saat pengisi daya sedang bekerja.
5. JANGAN menggunakan pengisi daya di bawah sinar matahari langsung, selama badai petir, atau di lingkungan basah lainnya.
6. Pengisi daya harus disimpan di lingkungan dengan rentang suhu 23° hingga 104° F (-5° hingga 40° C).
7. Jauhkan pengisi daya dari panas, tekanan, air, gas yang mudah terbakar, dan korosi.
8. Jauhkan pengisi daya dari bahan yang mudah terbakar saat mengisi daya. JANGAN meletakkan pengisi daya atau baterai pengisi daya pada selimut atau permukaan berkarpet saat digunakan.
9. Tempatkan pengisi daya pada permukaan yang datar dan stabil. Untuk mencegah bahaya kebakaran, pastikan perangkat diinsulasi dengan benar dan terdapat ruang ventilasi setidaknya 50 cm.
10. JANGAN menggunakan pengisi daya di area tempat baterai disimpan. Harus terdapat jarak setidaknya 30 cm antara pengisi daya dan baterai pengisi. Jika tidak, pengisi daya atau baterai pengisi daya dapat rusak karena terlalu panas dan bahkan dapat menimbulkan bahaya kebakaran.
11. Lihat panduan pengguna baterai untuk petunjuk keamanan lainnya sebelum digunakan.
12. Jika terjadi kebakaran, gunakan pemadam api bubuk kering. Alat pemadam kebakaran cair dapat menimbulkan bahaya listrik.
13. JANGAN mencabut kabel daya AC atau kabel pengisi daya saat pengisi daya sedang digunakan. Lepaskan baterai setelah pengisian selesai.
14. Jika terdapat penumpukan yang terlihat pada konektor kabel pengisi daya, bersihkan secepat mungkin. Pastikan pengisi daya tidak tersambung ke daya sebelum membersihkan.
15. JANGAN memindahkan atau membawa pengisi daya dengan menarik kabel pengisi daya. Jika tidak, kabel pengisi daya mungkin rusak.
16. Tangani kabel pengisi daya dengan hati-hati untuk menghindari kerusakan akibat benturan yang kuat.

17. Tutup antidebu harus dibersihkan secara teratur untuk memastikan efek pendinginan kipas.
18. Gunakan pengendali jarak jauh DJI AGRAS™ T40 atau T20P untuk mengaktifkan pengisi daya dan memperbarui firmware. Sebelum aktivasi atau pembaruan firmware, pastikan bahwa pengendali jarak jauh telah diperbarui ke firmware terbaru.

## Dalam kotak

T40/T20P Intelligent Charger × 1

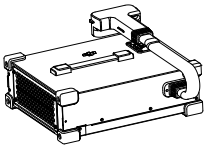

Kabel Daya AC Tiga-Fase (Catu Daya) × 1



Kabel Daya AC Tiga-Fase (Charger) × 1



Kabel Daya AC fase tunggal (Catu Daya)\* × 1

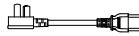

Kabel Daya AC Fase Tunggal (Bilager) × 1

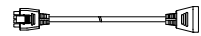

\* Kabel daya AC fase tunggal (catu daya) dikemas dalam kotak terpisah. Jenis kabel daya AC fase tunggal (catu daya) dapat bervariasi tergantung pada negara atau wilayah dan ilustrasi dapat berbeda dari produk sebenarnya.

## Pengantar

T40/T20P Intelligent Charger mendukung input daya AC fase tunggal dan tiga fase serta dapat terhubung dengan satu baterai. Untuk baterai yang kompatibel, lihat bagian Spesifikasi.

Saat mengisi daya, pengisi memantau status baterai dan dapat menyesuaikan arus pengisian secara otomatis jika diperlukan. Fungsi penyesuaian daya cerdas memastikan pengisian daya dapat berlanjut bahkan jika lubang ventilasi diblokir. Pengisi daya juga menawarkan fungsi diagnosis mandiri. Pengguna dapat memeriksa LED status untuk mengonfirmasi jika terjadi kesalahan. Untuk informasi lebih terperinci mengenai kesalahan apa pun, pengguna dapat menyambungkan pengisi daya ke pengendali jarak jauh menggunakan kabel USB-C dan meluncurkan aplikasi DJI Agras.

Selain itu, pengisi daya termasuk perlindungan arus berlebih, perlindungan pengisian berlebih, perlindungan tegangan bawah, perlindungan panas berlebih, dan tampilan status.

Deskripsi umum dalam panduan pengguna ini berlaku untuk T40 Intelligent Charger dan T20P Intelligent Charger. T40 Intelligent Charger digunakan sebagai contoh di bawah ini. Ilustrasi dalam panduan pengguna ini dapat berbeda dari produk sebenarnya.

## Ikhtisar

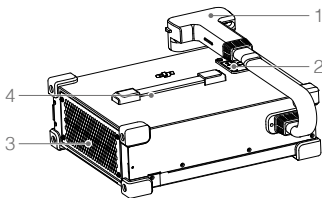

1. Kabel Pengisi Daya
2. LED Status
3. Tutup Kedap Debu
4. Pegangan

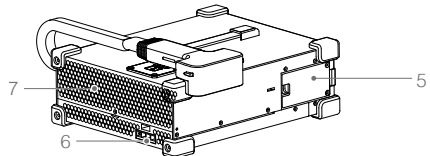

5. Tutup Penyimpanan Kabel
6. Port Daya AC
7. Lubang Ventilasi

## LED Status

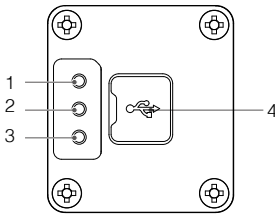

1. LED Status Saluran Pengisian Daya
2. LED Status Modul DC
3. LED Status Generator (tidak termasuk Modul DC)/ Modul AC
4. Tutup Konektor USB-C

LED Status	Pola Berkedip	Deskripsi
LED Status Saluran Pengisian Daya	Menyala kuning tanpa kedip	Pengisi daya siap disambungkan ke baterai
	Berkedip hijau satu kali secara terus menerus	Mengisi Daya
	Menyala hijau tanpa kedip	Terisi penuh
	Berkedip kuning sekali terus menerus	Peringatan untuk saluran baterai/pengisian daya
	Berkedip merah satu kali secara terus menerus	Kesalahan saluran pengisian daya/baterai
LED Status Modul DC	Berkedip kuning empat kali secara terus-menerus	Modul DC tidak diaktifkan
	Berkedip kuning sekali terus menerus	Peringatan untuk modul DC
	Berkedip merah satu kali secara terus menerus	Kesalahan modul DC
LED Status Generator (tidak termasuk Modul DC)/Modul AC	Berkedip kuning empat kali secara terus-menerus	Generator (tidak termasuk Modul DC)/Modul AC tidak diaktifkan
	Berkedip kuning sekali terus menerus	Peringatan untuk generator (tidak termasuk Modul DC)/ Modul AC
	Berkedip merah satu kali secara terus menerus	Kesalahan generator (tidak termasuk modul DC)/modul AC
	Berkedip merah empat kali secara terus-menerus	Diperlukan pemeliharaan generator (tidak termasuk Modul DC)

- ⚠
- Saat LED status berkedip karena adanya peringatan atau kesalahan, sambungkan pengisi daya ke pengendali jarak jauh menggunakan kabel USB-C untuk melihat informasi selengkapnya.
  - Apabila terdapat bagian generator yang abnormal atau rusak, disarankan untuk menghubungi dealer resmi DJI atau Dukungan DJI untuk memperbaiki atau mengganti bagian tersebut.

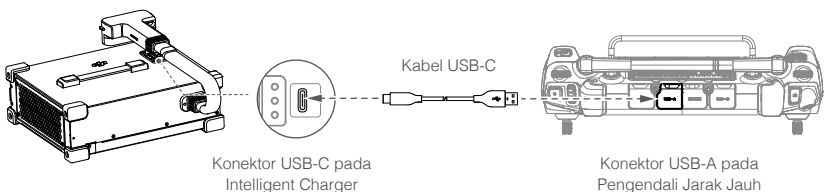

## Aktivasi

Intelligent charger harus diaktifkan sebelum digunakan untuk pertama kalinya. Sambungkan pengendali jarak jauh ke internet terlebih dahulu. Gunakan kabel USB-C untuk menyambungkan konektor USB-C pengisi daya dan konektor USB-A pengendali jarak jauh. Jalankan aplikasi DJI Agras pada pengendali jarak jauh dan ketuk  di sudut kiri atas antarmuka utama untuk memasuki antarmuka perangkat pengisi daya untuk mengaktifkan generator.

## Menggunakan Intelligent Charger

### Menyambungkan ke Daya AC Tiga Fase

- ⚠️ Ikuti langkah-langkah yang dijelaskan di bawah ini dengan saksama secara berurutan.
- Selain perangkat listrik lainnya, pastikan kotak distribusi listrik dapat menyediakan daya minimal 12 kW (setidaknya arus 16 A) untuk T40 Intelligent Charger dan setidaknya daya 6 kW (setidaknya arus 16 A) untuk T20P Intelligent Charger. Jika Anda perlu menyambungkan pengisi daya ke generator tiga fase pihak ketiga, pastikan bahwa daya output generator tiga fase juga memenuhi persyaratan yang sesuai.

- Matikan pemutus sirkuit udara untuk catu daya AC tiga fase.
- Putar dan buka tutup kabel daya AC tiga fase (catu daya) dan sambungkan dua kabel daya AC tiga fase. Sambungkan Kabel daya AC tiga fase (pengisi daya) ke port daya AC pengisi daya.

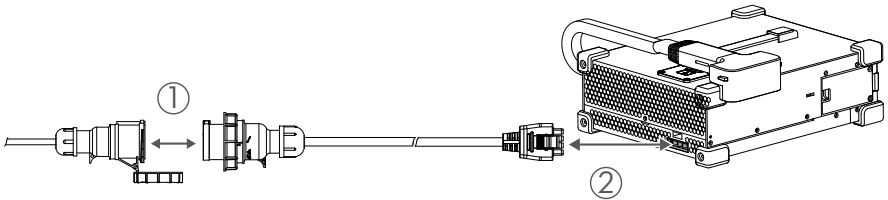

- Sambungkan intelligent charger ke catu daya AC tiga fase:  
Sambungkan tiga konduktor (berlabel L1, L2, L3) dari kabel daya AC tiga fase (catu daya) ke tiga terminal panas pemutus sirkuit udara dan satu kabel arde (berlabel PE) ke terminal arde kotak distribusi listrik.

- ⚠️ Hanya teknisi listrik yang memenuhi syarat yang dapat menyalurkan pengisi daya ke daya AC tiga fase dan mereka harus mengenakan sarung tangan isolasi.
- JANGAN menyambungkan kabel arde ke terminal netral atau terminal panas.

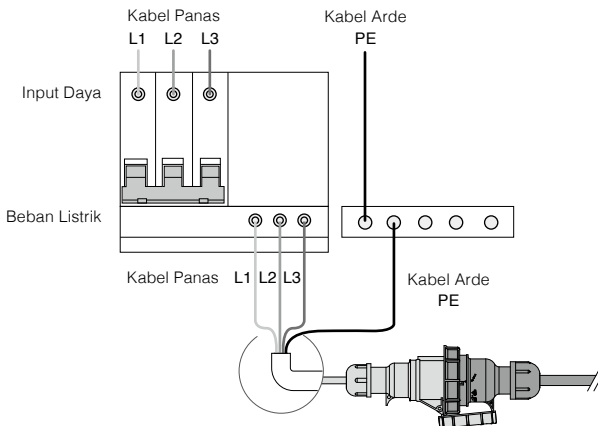

4. Nyalakan pemutus sirkuit udara dari catu daya AC tiga fase.

5. Sambungkan pengisi daya ke baterai.

- Jika menggunakan Agras T40, sambungkan kabel pengisi daya ke pembuang panas berpendingin udara sebelum memasukkan baterai ke dalam heat sink. Pengisi daya mulai mengisi daya baterai. Keempat LED baterai berkedip secara berurutan saat mengisi daya. Lepaskan baterai saat keempat LED menyala atau mati dan letakkan baterai lain di dalam pembuang panas untuk mengisi daya.

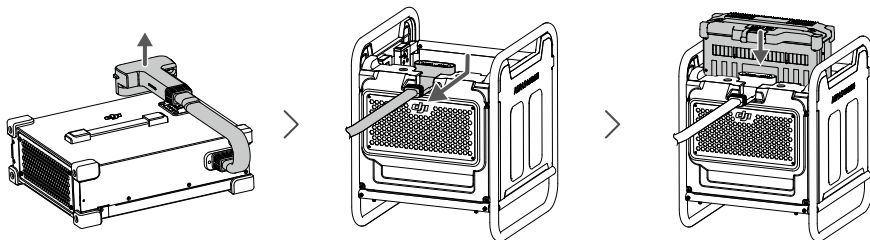

- Jika menggunakan Agras T20P, sambungkan kabel pengisi daya ke baterai secara langsung. Pengisi daya mulai mengisi daya baterai. Keempat LED baterai berkedip secara berurutan saat mengisi daya. Lepaskan baterai saat keempat LED terpasang atau mati, lalu sambungkan baterai lain untuk mengisi daya.

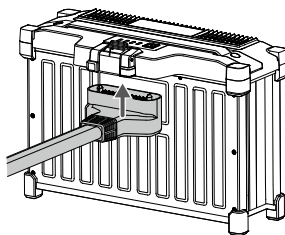

6. Ketika pengisian selesai, matikan pemutus sirkuit udara sebelum memutuskan sambungan kabel daya AC tiga fase dari pengisi daya.

### Menyambungkan Daya AC Fase Tunggal

1. Sambungkan kedua kabel daya AC fase tunggal. Sambungkan kabel daya AC fase tunggal (pengisi daya) ke pengisi daya lalu sambungkan kabel daya AC fase tunggal (kabel daya) ke stopkontak listrik.

- ⚠ • Jenis stopkontak listrik dapat bervariasi tergantung pada negara atau wilayahnya. Pilih stopkontak yang sesuai.
- Stopkontak harus menyediakan sekurangnya 16 A arus.

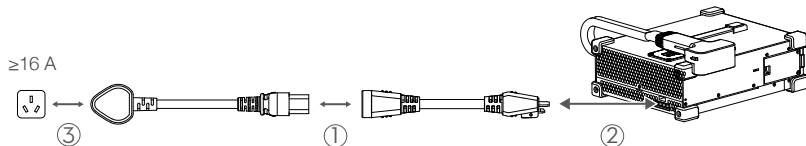

2. Sambungkan pengisi daya ke baterai dengan mengikuti metode yang sama yang dijelaskan pada bagian Menyambungkan ke Daya AC Tiga Fase.

3. Ketika pengisian daya selesai, lepaskan kabel daya AC dari stopkontak lalu lepaskan kabel daya AC dari pengisi daya.

## Memperbarui Firmware

Akan ada notifikasi ketika pembaruan firmware tersedia di situs web DJI. Perhatikan halaman Unduhan produk di situs web DJI untuk mendapatkan firmware terbaru. Ikuti instruksi di bawah untuk memperbarui firmware pengisi daya menggunakan pengendali jarak jauh.

1. Sambungkan pengendali jarak jauh ke internet lalu sambungkan pengisi daya ke pengendali jarak jauh menggunakan kabel USB-C.
2. Jalankan aplikasi DJI Agras pada pengendali jarak jauh dan perbarui firmware dengan mengikuti petunjuk.

## Penyimpanan dan Pemeliharaan

### Penyimpanan

Saat Anda tidak menggunakan pengisi daya, lepaskan pengisi daya dari daya AC dan lepaskan kabel pengisi daya dari baterai. Tempatkan pengisi daya di tempat yang stabil.

- ⚠ • JANGAN meletakkan pengisi daya di bawah sinar matahari langsung atau di bawah hujan atau lingkungan basah lainnya.
- Jauhkan pengisi daya dari panas, tekanan, air, gas mudah menyala, dan bahan korosif.

### Pemeliharaan

Bersihkan tutup kedap debu secara teratur untuk memastikan kinerja disipasi panas.

1. Lepaskan keempat sekrup dan lepaskan tutup kedap debu.
2. Bersihkan tutup kedap debu dan pasang kembali di tempatnya. Pasang keempat sekrup untuk mengencangkan tutup kedap debu.

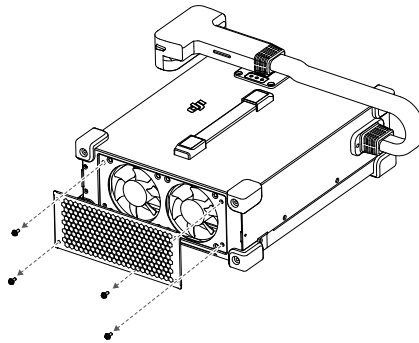

## Spesifikasi

Item	T40 Intelligent Charger	T20P Intelligent Charger
Nomor Model	CSX602-9500	CSX602-4500
Suhu Operasional	-5° hingga 40° C (23° hingga 104° F)	-5° hingga 40° C (23° hingga 104° F)
Saluran Output	1	1
Input/Output	Input: 3 Fase 380-420 VAC, 50/60 Hz, 16 A MAKS Output: 59,92 VDC, 150 A MAKS Input: 1 Fase 220-240 VAC, 50/60 Hz, 16 A MAKS Output: 59,92 VDC, 50 MAKS	Input: 3 Fase 380-420 VAC, 50/60 Hz, 16 A MAKS Output: 59,92 VDC, 70 MAKS Input: 1 Fase 220-240 VAC, 50/60 Hz, 16 A MAKS Output: 59,92 VDC, 46 MAKS
Baterai Kompatibel	Baterai Penerbangan Cerdas T40/T30/T20P	Baterai Penerbangan Cerdas T40/T30/T20P
Ukuran	400×266×120 mm	318,5×254×108 mm
Bobot	Kurang lebih 12,7 g	Kurang lebih 8,8 g



## 免責事項

DJI™ 製品をご購入いただきましてありがとうございます。ご使用前に、この文書全体に目を通し、DJI が提供する安全で合法的慣行についての説明を注意深くお読みください。指示と警告に従わなかった場合、ご自身や他の人に重傷を負わせたり、またはお客様の DJI 製品および周辺の他の物を破損したりする恐れがあります。本製品を使用することにより、本書をよく読み、本文書および本製品のすべての関連文書に記載されている利用条件を理解し、順守することに同意したとみなされます。本製品を適切な目的のためにのみ使用することに同意するものとします。本製品の使用中の行動とこれに伴う結果には、ユーザーが全面的に責任を負うことに同意するものとします。本製品の使用により直接または間接的に発生する損害、傷害、およびその他法的責任に対して、DJI は一切責任を負いません。

DJI は SZ DJI TECHNOLOGY CO., LTD. (以下「DJI」)と省略) およびその関連会社の商標です。本書に記載されている製品、ブランドなどの名称は、その所有者である各社の商標または登録商標です。本製品および本書は、不許複製・禁無断転載を原則とする DJI の著作物のため、DJI から書面による事前承認または許諾を得ることなく、本製品または文書のいかなる部分も、いかなる方法によっても複製することは固く禁じられています。

本書およびその他すべての付属書は、DJI 独自の裁量で変更されることがあります。本内容は予告なく変更される場合があります。最新の製品情報については、[www.dji.com](http://www.dji.com) にアクセスして、本製品の製品ページをご覧ください。

## 警告

1. ご使用前に、これらの指示をよくお読みください。適切な指示に従わない場合、物的損害、人身傷害、または死に至る場合があります。本書の警告および注意事項は、想定されるあらゆる状況を網羅しているわけではなく、ユーザーは本書に記載されていない製品に関して常識を働かせ、慎重に対応する必要があります。
2. 充電器の三相 AC 電源への配線は電気工事士の有資格者のみが施工でき、絶縁手袋の着用が必須です。
3. T40 インテリジェント充電器をサードパーティ製ジェネレーターで使用するには、定格電圧が 380 V、定格出力が 12 kW 以上の三相ジェネレーターを購入してください。T20P インテリジェント充電器をサードパーティ製ジェネレーターで使用するには、定格電圧が 380 V、定格出力が 6 kW 以上の三相ジェネレーターを購入してください。
4. DC モジュールと AC モジュール間のコネクタを切断または再接続するには、まず充電器を電源から取り外します。充電器が作動している間は、この操作を実行しないでください。
5. 直射日光の当たる場所、雷雨時、またはその他の湿潤環境で充電器を使用しないでください。
6. 充電器は、-5 ~ 40℃ の環境に保管してください。
7. 充電器は、熱、圧力、水、可燃性ガス、腐食性物質などから離れた場所に保管してください。
8. 充電中は、充電器に可燃物を近づけないでください。使用時は、充電器や充電中のバッテリーをプランケットやカーペット上には置かないでください。
9. 充電器は、平らで安定した面に置いてください。火災の危険を避けるために、換気のできるスペース (50 cm 以上) で、本体が適切に絶縁されていることを確認してください。
10. バッテリーを保管する場所で充電器を使用しないでください。充電器と充電中のバッテリーの間は、30 cm 以上の距離を保つ必要があります。充電器や充電バッテリーが過剰加熱することにより損傷したり、火災を発生させたりする恐れがあります。
11. ご使用前に、バッテリーのユーザーガイドに記載されている安全に関する注意事項を確認してください。
12. 火災の際は、乾燥粉末消火器を使用してください。液体消火器は、電気的な危険をもたらす可能性があります。
13. 充電器の使用中は、AC 電源ケーブルまたは充電ケーブルのプラグを抜かないでください。充電が完了したら、バッテリーを取り外してください。
14. 充電ケーブルコネクタにほこりが溜まっている場合は、できるだけ早くきれいにしてください。清掃する前は、必ず充電器が電源に接続されていないことを確認してください。
15. 充電ケーブルを引っ張って、充電器を移動させたり持ち運んだりしないでください。充電ケーブルが破損する恐れがあります。
16. 強い衝撃による損傷を防ぐために、充電ケーブルは丁寧に扱ってください。
17. ファンの冷却効果を維持するために、防塵カバーを定期的に清掃してください。
18. DJI AGRAS™ T40 または T20P の送信機を使用して、充電器をアクティブートシファームウェア更新を行ってください。アクティベーションまたはファームウェアを更新する前に、送信機のファームウェアが最新版に更新されていることを確認してください。

## 同梱物

T40/T20P インテリジェント  
充電器 × 1

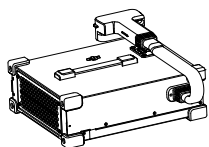

三相 AC 電源ケーブル(電源) × 1



三相 AC 電源ケーブル(充電器) × 1



单相 AC 電源ケーブル(電源) \* × 1



单相 AC 電源ケーブル(充電器) × 1



\* 单相 AC 電源ケーブル(電源) は別の箱に同梱されています。单相 AC 電源ケーブル(電源) の形状は国や地域によって異なり、これらの図は実際の製品とは異なる場合があります。

## はじめに

T40/T20P インテリジェント充電器は、単相および三相 AC 入力に対応し、1 個のバッテリーを接続できます。互換性のあるバッテリーについては、「仕様」のセクションを参照してください。充電中は、充電器がバッテリーの状態をモニターし、必要に応じて充電電流を自動調節できます。インテリジェント電源調整機能により、通気口が塞がれている場合でも充電を継続できます。充電器には自己診断機能も備わっています。ステータス LED を確認して、エラー発生の有無を確認できます。USB-C ケーブルを使用して充電器を送信機に接続し、DJI Agras アプリを起動してエラーに関する詳細情報を確認することができます。さらに、充電器には、過電流保護、過充電保護、低電圧保護、過熱保護、ステータス表示が搭載されています。本ユーザーガイドの概要は、T40 インテリジェント充電器と T20P インテリジェント充電器の両方に適用されます。以下の例では T40 インテリジェント充電器を使用しています。本ユーザーガイドの図は、実際の製品とは異なる場合があります。

## 概要

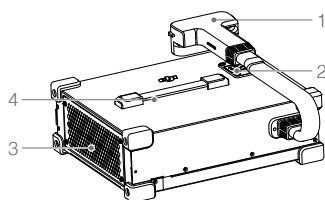

1. 充電ケーブル
2. ステータス LED
3. 防塵カバー
4. ハンドル

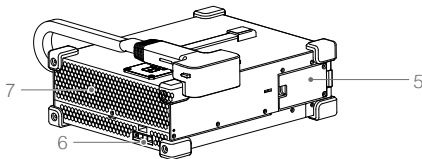

5. ケーブル収納カバー
6. 電源ポート
7. 通気口

## ステータス LED

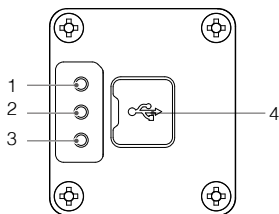

1. 充電チャンネルステータス LED
2. DC モジュールステータス LED
3. ジェネレーター（DC モジュールを除く）／ AC モジュールステータス LED
4. USB-C コネクターカバー

ステータス LED	点滅パターン	説明
充電チャンネルステータス LED	黄色点灯	充電器をバッテリーに接続可
	緑色の1回点滅が継続	充電
	緑色点灯	充電完了
	黄色の1回点滅が継続	バッテリー／充電チャンネルの警告
DC モジュールステータス LED	赤色の1回点滅が継続	バッテリー／充電チャンネルのエラー
	黄色の4回点滅が継続	DC モジュールがアクティベートされていない
	黄色の1回点滅が継続	DC モジュールの警告
ジェネレーター（DC モジュールを除く） ／ AC モジュールステータス LED	赤色の1回点滅が継続	DC モジュールのエラー
	黄色の4回点滅が継続	ジェネレーター（DC モジュールを除く）／ AC モジュールがアクティベートされていない
	黄色の1回点滅が継続	ジェネレーターの警告（DC モジュール／ AC モジュールを除く）
	赤色の1回点滅が継続	ジェネレーター（DC モジュールを除く）／ AC モジュールのエラー
	赤色の4回点滅が継続	ジェネレーター（DC モジュールを除く）のメンテナンスが必要

- ⚠ 警告またはエラーによりステータス LED が点滅した場合は、USB-C ケーブルを使用して充電器を送信機に接続し、詳細を確認してください。
- 充電器のいずれかの部品に異常や損傷がある場合は、DJI 正規代理店または DJI サポートに連絡して部品の修理または交換を行うことをお勧めします。

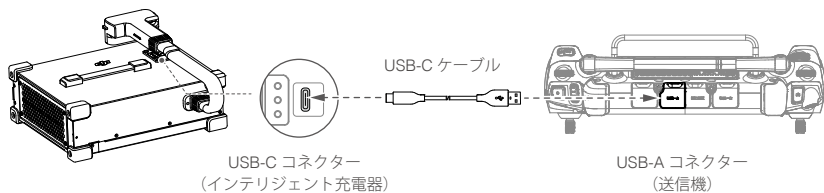

## アクティベーション

インテリジェント充電器は必ず最初の使用前にアクティベーションしてください。まず送信機をインターネットに接続します。USB-C ケーブルを使用して、充電器の USB-C コネクターを送信機の USB-A コネクターに接続します。送信機で DJI Agras アプリを起動し、メインインターフェースの左上隅の  をタップして充電器のインターフェースに入り、充電器をアクティベートします。

# インテリジェント充電器の使用

## 三相 AC 電源への接続

- ⚠ 以下に説明する手順に従ってください。
- 他の電気機器のほか、配電盤から T40 インテリジェント充電器に 12 kW 以上の電力（16 A 以上の電流）と T20P インテリジェント充電器に 6 kW 以上の電力（16 A 以上の電流）を供給できることを確認してください。充電器をサードパーティ製の三相ジェネレーターに接続する必要がある場合は、三相ジェネレーターの出力電力に対応する要件も満たしていることを確認してください。

- 三相 AC 電源のエアサーキットブレーカーをオフにします。
- 三相 AC 電源ケーブル（電源）のカバーを回転して開き、2 本の三相 AC 電源ケーブルを接続します。三相 AC 電源ケーブル（充電器）を充電器の AC 電源ポートに接続します。

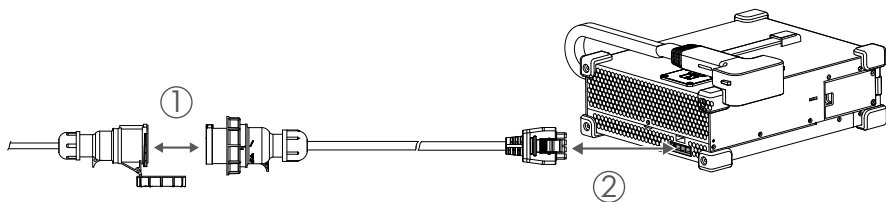

### 3. インテリジェント充電器の三相 AC 電源への接続：

三相 AC 電源ケーブル（電源）の 3 本の芯線（L1、L2、L3 とラベル表示）をエアサーキットブレーカーの 3 つのホット端子にそれぞれ接続し、1 本のアース線（PE とラベル表示）を配電盤のアース端子に接続します。

- ⚠ 充電器の三相 AC 電源への配線は電気工事士の有資格者のみが施工でき、絶縁手袋の着用が必須です。
- アース線をニュートラル端子またはホット端子に接続しないでください。

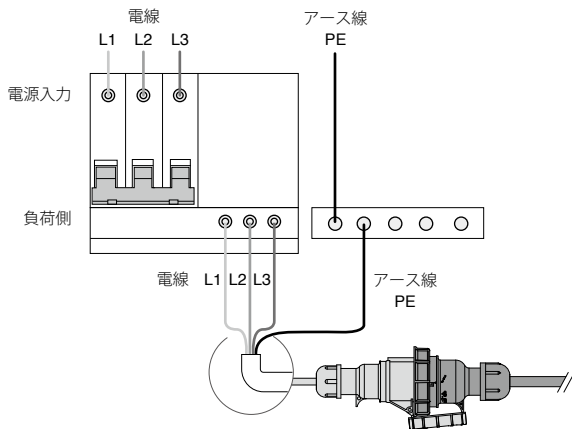

4. 三相 AC 電源のエアサーキットブレーカーをオンにします。

5. 充電器をバッテリーに接続します。

- Agras T40 を使用する場合は、充電ケーブルを空冷ヒートシンクに接続してから、バッテリーをヒートシンクに挿入してください。充電器がバッテリーの充電を開始します。充電中、バッテリーの4つのLEDが順番に点滅します。4つのLEDが点灯または消灯したらバッテリーを取り外し、ヒートシンク内に別のバッテリーを挿入して充電します。

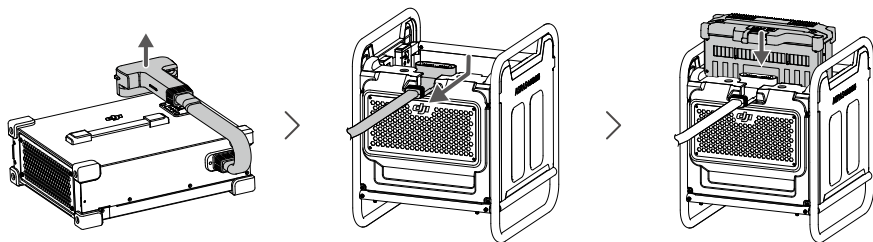

- Agras T20P を使用する場合は、充電ケーブルをバッテリーに直接接続できます。充電器がバッテリーの充電を開始します。充電中、バッテリーの4つのLEDが順番に点滅します。4つのLEDが点灯または消灯したらバッテリーを取り外し、別のバッテリーを接続して充電します。

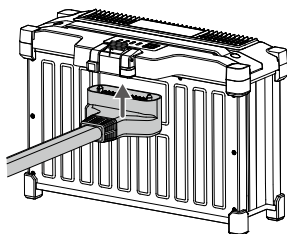

6. 充電が終了したら、エアサーキットブレーカーをオフにした後、三相 AC 電源ケーブルを充電器から抜いてください。

### 単相 AC 電源への接続

1. 2本の単相 AC 電源ケーブルを接続します。単相 AC 電源ケーブル（充電器）を充電器に接続してから、単相 AC 電源ケーブル（電源）を電源コンセントに接続します。

⚠ 電源コンセントの形状は、国や地域によって異なる場合があります。状況に応じて適切な電源コンセントを選択してください。

- 電源コンセントに流せる電流は、16 A 以上である必要があります。

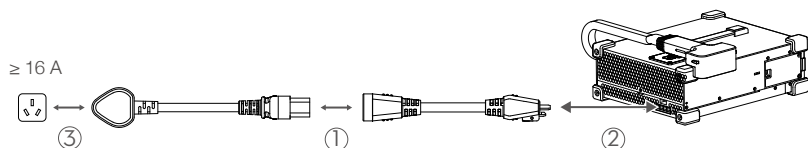

2. 「三相 AC 電源への接続」セクションで説明した同様の方法に従って、充電器をバッテリーに接続します。  
3. 充電が終了したら、AC 電源ケーブルをコンセントから取り外し、AC 電源ケーブルを充電器から抜いてください。

## ファームウェアの更新

DJI ウェブサイトでファームウェア更新がある場合は、通知されます。最新のファームウェアを入手するには、DJI ウェブサイトの製品のダウンロードページでご確認ください。送信機を使用して充電器のファームウェアの更新を行うには、以下の手順に従ってください。

1. 送信機をインターネットに接続してから、USB-C ケーブルを使用して充電器を送信機に接続します。
2. 送信機で DJI Agras アプリを起動し、指示に従ってファームウェアを更新します。

## 保管とメンテナンス

### 保管

充電器を使用しないときは、AC 電源から取り外し、充電ケーブルをバッテリーから抜いてください。充電器は安定した場所に置いてください。

- ⚠️ • 直射日光の当たる場所、雨の多い場所、またはその他の湿潤環境で充電器を使用しないでください。
- 充電器は、熱、圧力、水、可燃性ガス、腐食性物質などから離れた場所に保管してください。

### メンテナンス

放熱性能を確保するため、防塵カバーを定期的に清掃してください。

1. 4本のネジを外して、防塵カバーを取り外します。
2. 防塵カバーの清掃が終わったら、元の位置に戻します。4本のネジを取り付けて防塵カバーを固定します。

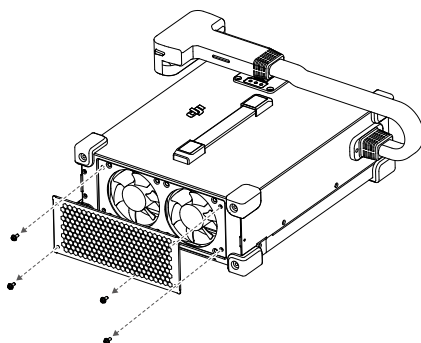

## 仕様

アイテム	T40 インテリジェント充電器	T20P インテリジェント充電器
モデル番号	CSX602-9500	CSX602-4500
動作環境温度	-5℃～40℃	-5℃～40℃
出力チャンネル	1	1
入力/出力	入力：三相380～420 VAC、50/60 Hz、 16 A (最大) 出力：59.92 VDC、150 A (最大) 入力：単相220～240 VAC、50/60 Hz、 16 A (最大) 出力：59.92 VDC、50 A (最大)	入力：三相380～420 VAC、50/60 Hz、 16 A (最大) 出力：59.92 VDC、70 A (最大) 入力：単相220～240 VAC、50/60 Hz、 16 A (最大) 出力：59.92 VDC、46 A (最大)
対応バッテリー	T40/T30/T20P インテリジェント フライトバッテリー	T40/T30/T20P インテリジェント フライトバッテリー
サイズ	400×266×120 mm	318.5×254×108 mm
重量	約12.7 kg	約8.8 kg

## 고지 사항

DJI™ 신제품을 구매해주셔서 감사합니다. DJI에서 제공하는 본 문서의 전문과 안전하고 적합한 사용 방법과 관련된 모든 내용을 사용 전에 주의 깊게 읽어 주십시오. 지침 및 경고 사항을 읽고 따르지 않을 경우 사용자 또는 다른 사람이 심각하게 다치거나 DJI 제품 또는 근처에 있는 다른 물체가 손상될 수 있습니다. 제품을 사용함으로써 귀하는 본 문서를 주의 깊게 읽었으며 본 문서의 모든 이용 약관 및 본 제품과 관련된 모든 문서를 이해하고 준수하기로 표명합니다. 귀하는 정당한 목적을 위해서만 본 제품을 사용하는 것에 동의합니다. 본 제품 사용 시 사용자의 행위와 그에 따른 결과에 대한 책임은 전적으로 본인에게 있다는 것에 동의합니다. DJI는 본 제품의 사용으로 인해 직접 또는 간접적으로 발생한 피해, 부상 또는 모든 법적 책임에 대해 어떠한 책임도 지지 않습니다.

DJI는 SZ DJI TECHNOLOGY CO., LTD.(약어 'DJI') 및 해당 자회사의 상표입니다. 본 문서에 표시된 제품명, 브랜드명 등은 해당 소유 회사의 상표 또는 등록 상표입니다. DJI는 본 제품 및 문서의 저작권과 함께 모든 권리를 보유합니다. 본 제품 또는 문서의 어떠한 부분도 DJI의 사전 서면 허가 또는 동의 없이는 어떠한 형식으로도 재생산할 수 없습니다.

이 문서 및 기타 모든 부수적인 문서는 DJI의 단독 재량에 따라 변경될 수 있습니다. 본 내용은 사전 고지 없이 변경될 수 있습니다. 최신 제품 정보를 확인하려면 [www.dji.com](http://www.dji.com)에서 본 제품의 제품 페이지를 방문하십시오.

## 경고

1. 사용하기 전에 이 지침을 주의 깊게 읽으십시오. 관련 지침을 따르지 않을 경우 재산 피해, 부상 또는 사망에 이를 수 있습니다. 본 매뉴얼에 나오는 경고 및 주의사항은 모든 가능한 상황을 다루고 있지 않으며, 사용자는 본 매뉴얼에 언급되지 않은 제품과 관련하여 상식에 입각해 행동해야 하고 신중한 태도를 유지해야 합니다.
2. 자격을 갖춘 전기 기술자만 충전기를 3상 AC 전원에 연결할 수 있으며 절연 장갑을 착용해야 합니다.
3. T40 지능형 충전기를 타사 발전기와 함께 사용하려면, 정격 전압이 380V이고 정격 출력이 12kW 이상인 3상 발전기를 구입해야 합니다. T20P 지능형 충전기를 타사 발전기와 함께 사용하려면, 정격 전압이 380V이고 정격 출력이 6kW 이상인 3상 발전기를 구입해야 합니다.
4. DC 모듈과 AC 모듈 사이의 커넥터를 분리하거나 다시 연결하려면 먼저 전원 공급 장치에서 충전기를 분리하십시오. 충전기가 작동 중일 때 이 작업을 수행하지 마십시오.
5. 직사광선 아래, 천둥 번개가 칠 때 또는 기타 습한 환경에서는 충전기를 사용하지 마십시오.
6. 충전기는 온도 범위가 -5°C~40°C인 환경에 보관해야 합니다.
7. 충전기를 열, 압력, 물, 인화성 가스 및 부식제에서 멀리하십시오.
8. 충전하는 동안 충전기를 인화성 물질로부터 떨어진 곳에 두십시오. 사용 시 충전기 또는 충전 배터리를 담요 또는 카펫이 깔린 바닥에 두지 마십시오.
9. 충전기를 평평하고 안정적인 바닥에 놓으십시오. 화재 위험을 방지하려면 기기가 제대로 절연되어 있고 환기 공간이 최소 50cm인지 확인하십시오.
10. 배터리가 보관된 구역에서 충전기를 사용하지 마십시오. 충전기와 충전 배터리 사이에 최소 30cm의 거리를 두어야 합니다. 그렇지 않으면 충전기 또는 충전 중인 배터리가 과도한 열에 의해 손상될 수 있으며 화재 위험이 발생할 수도 있습니다.
11. 사용하기 전에 배터리의 사용자 가이드에서 추가 안전 지침을 참조하십시오.
12. 화재가 발생할 경우 건식 분말 소화기를 사용하여 불을 끄십시오. 포말 소화기를 사용하면 전기적으로 위험할 수 있습니다.
13. 충전기를 사용 중일 때는 AC 전원 케이블이나 충전 케이블을 뽑지 마십시오. 충전이 완료되면 배터리를 분리하십시오.
14. 충전 케이블 커넥터에 눈에 띄는 축적물이 있으면 가능한 한 빨리 청소하십시오. 청소하기 전에 충전기가 전원에 연결되어 있지 않은지 확인하십시오.
15. 충전 케이블을 잡아당겨 충전기를 옮기거나 운반하지 마십시오. 그렇지 않으면 케이블이 손상될 수 있습니다.
16. 강한 충격으로 인한 손상을 방지하기 위해 충전 케이블을 조심스럽게 다루십시오.
17. 방진 커버는 팬의 냉각 효과를 보장하기 위해 정기적으로 청소해야 합니다.
18. DJI AGRAS™ T40 또는 T20P용 조종기를 사용하여 충전기를 활성화하고 펌웨어를 업데이트하십시오. 활성화 또는 펌웨어 업데이트 전에 조종기가 최신 펌웨어로 업데이트되었는지 확인하십시오.

## 구성품

T40/T20P 지능형 충전기 × 1

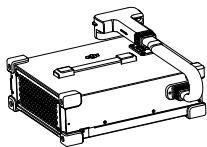

3상 AC 전원 케이블 (전원 공급 장치) × 1



3상 AC 전원 케이블 (충전기) × 1



단상 AC 전원 케이블 (전원 공급 장치)\* × 1



단상 AC 전원 케이블 (충전기)\* × 1

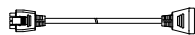

\* 단상 AC 전원 케이블(전원 공급 장치)은 별도의 상자에 포장되어 있습니다. 단상 AC 전원 케이블(전원 공급 장치)의 종류는 국가 또는 지역에 따라 다를 수 있으며, 그림은 실제 제품과 다를 수 있습니다.

KR

## 소개

T40/T20P 지능형 충전기는 단상 및 3상 AC 전원 입력을 지원하며 하나의 배터리로 연결할 수 있습니다. 호환되는 배터리는 사양 섹션을 참조하십시오.

충전하는 동안 충전기는 배터리 상태를 모니터링하고 필요한 경우 충전 전류를 자동으로 조정할 수 있습니다. 지능형 전력 조절 기능으로 통풍구가 막혀도 충전을 계속할 수 있습니다. 충전기는 또한 자가 진단 기능을 자랑합니다. 사용자는 상태 LED를 확인하여 오류가 있는지 확인할 수 있습니다. 사용자는 USB-C 케이블을 사용하여 충전기를 조종기에 연결하고 DJI Agras 앱을 실행하여 오류에 관한 자세한 정보를 확인할 수 있습니다.

또한 충전기에는 과전류 보호 기능, 과충전 보호 기능, 저전압 보호 기능, 과열 보호 기능 및 상태 표시 기능이 있습니다.

본 사용자 가이드의 일반적인 설명은 T40 지능형 충전기 및 T20P 지능형 충전기 모두에 적용됩니다. T40 지능형 충전기는 아래 예와 같이 사용됩니다. 본 사용자 가이드의 그림은 실제 제품과 다를 수 있습니다.

## 개요

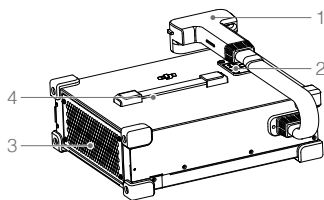

1. 충전 케이블
2. 상태 LED
3. 방진 커버
4. 핸들

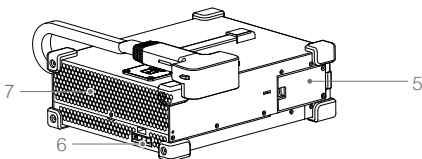

5. 케이블 보관 커버
6. AC 전원 포트
7. 통풍구



## 상태 LED

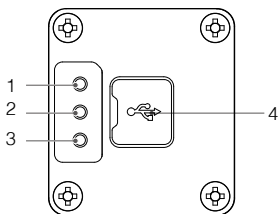

1. 충전 채널 상태 LED
2. DC 모듈 상태 LED
3. 발전기 (DC 모듈 제외)/AC 모듈 상태 LED
4. USB-C 커넥터 커버

KR

상태 LED	깜박임 패턴	설명
충전 채널 상태 LED	노란색 유지	충전기가 배터리에 연결할 준비가 됨
	녹색으로 계속 한 번 깜박임	충전 중
	녹색 유지	완전히 충전됨
	노란색으로 계속 한 번 깜박임	배터리 / 충전 채널에 대한 경고
	빨간색으로 계속 한 번 깜박임	배터리 / 충전 채널 오류
DC 모듈 상태 LED	노란색으로 계속 네 번 깜박임	DC 모듈 활성화되지 않음
	노란색으로 계속 한 번 깜박임	DC 모듈에 대한 경고
	빨간색으로 계속 한 번 깜박임	DC 모듈 오류
발전기 (DC 모듈 제외)/AC 모듈 상태 LED	노란색으로 계속 네 번 깜박임	발전기 (DC 모듈 제외)/AC 모듈이 활성화되지 않음
	노란색으로 계속 한 번 깜박임	발전기 (DC 모듈 제외)/AC 모듈에 대한 경고
	빨간색으로 계속 한 번 깜박임	발전기 (DC 모듈 제외)/AC 모듈 오류
	빨간색으로 계속 네 번 깜박임	발전기 (DC 모듈 제외) 점검 필요

- ⚠**
- 상태 LED 가 경고나 오류에 대해 깜박일 경우, USB-C 케이블을 이용해 충전기를 조종기에 연결해 자세한 정보를 확인하십시오.
  - 충전기의 일부가 비정상적이거나 손상된 경우, DJI 공인 딜러 또는 DJI 고객지원에 연락하여 부품을 수리하거나 교체하는 것이 좋습니다.

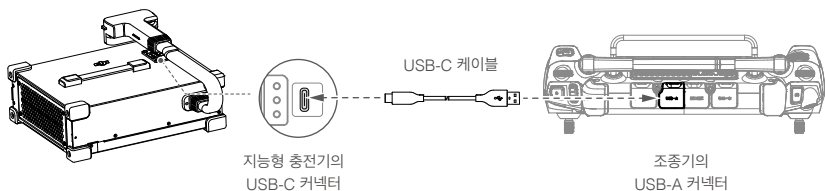

## 활성화

가능형 충전기는 처음 사용 전 활성화해야 합니다. 먼저 조종기를 인터넷에 연결합니다. USB-C 케이블을 사용하여 충전기의 USB-C 커넥터와 조종기의 USB-A 커넥터에 연결합니다. 조종기에서 DJI Agras 앱을 실행하고 메인 인터페이스의 왼쪽 상단 모서리에 있는  을 눌러 충전 기기 인터페이스로 들어가 충전기를 활성화합니다.

## 지능형 충전기 사용

### 3 상 AC 전원에 연결

- ⚠
- 아래에 설명된 단계를 순서대로 엄격히 따르십시오.
  - 다른 전기 기기 외에도, 배전함이 T40 지능형 충전기에 대해서는 최소 12kW의 전력 (최소 16A의 전류) 을, T20P 지능형 충전기에 대해서는 최소 6kW의 전력 (최소 16A의 전류) 을 제공할 수 있는지 확인하십시오. 충전기를 타사 3상 발전기에 연결해야 하는 경우 3상 발전기의 출력 전력도 해당 요구 사항을 충족하는지 확인하십시오.

- 3 상 AC 전원 공급 장치의 기중 차단기를 끕니다.
- 3 상 AC 전원 케이블 (전원 공급 장치) 의 커버를 돌려서 열고 2 개의 3 상 AC 전원 케이블을 연결합니다. 3 상 AC 전원 케이블 (충전기) 을 충전기의 AC 전원 포트에 연결합니다.

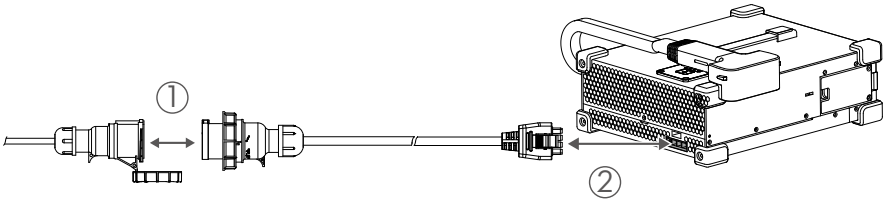

- 지능형 충전기를 3 상 AC 전원 공급 장치에 연결합니다.  
3 상 AC 전원 케이블 (전원 공급 장치) 의 3 개의 전도체 (L1, L2, L3 로 표시됨) 를 기중 차단기의 3 개 핫 단자에 연결하고 접지 와이어 1 개 (PE 로 표시됨) 를 배전함의 접지 단자에 연결합니다.

- ⚠
- 자격을 갖춘 전기 기술자만 충전기를 3 상 AC 전원에 연결할 수 있으며 절연 장갑을 착용해야 합니다.
  - 접지 와이어를 중립 단자나 핫 단자에 연결하지 마십시오.

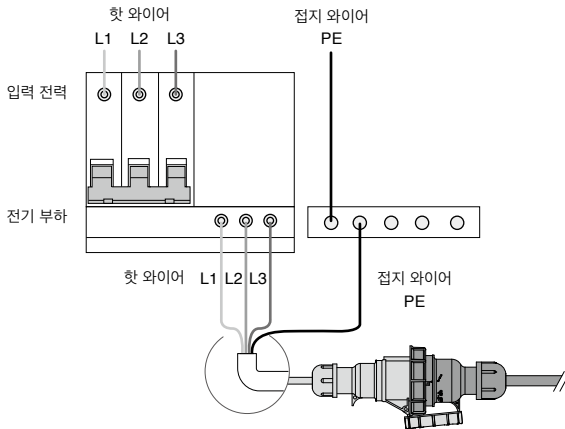

4. 3상 AC 전원 공급 장치의 기중 차단기를 켭니다.

5. 충전기에 배터리를 연결합니다.

- Agras T40을 사용하는 경우 배터리를 히트싱크에 넣기 전에 충전 케이블을 공냉식 히트싱크에 연결하십시오. 충전기가 배터리를 충전하기 시작합니다. 충전 중에는 배터리의 4개의 LED가 차례로 깜박입니다. 4개의 LED가 계속 켜져 있거나 꺼지면 배터리를 분리하고 다른 배터리를 히트싱크에 넣어 충전하십시오.

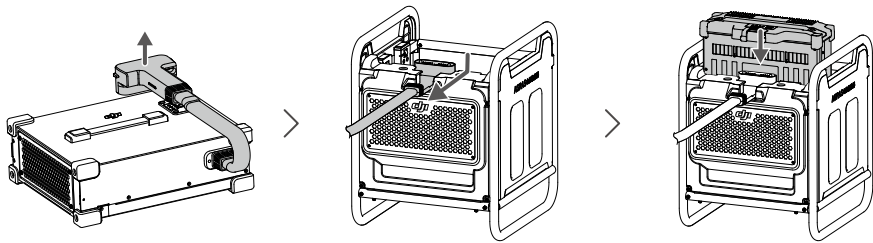

- Agras T20P를 사용하는 경우 충전 케이블을 배터리에 직접 연결하십시오. 충전기가 배터리를 충전하기 시작합니다. 충전 중에는 배터리의 4개의 LED가 차례로 깜박입니다. 4개의 LED가 계속 켜져 있거나 꺼지면 배터리를 분리하고 다른 배터리를 연결하여 충전하십시오.

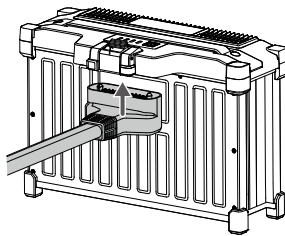

6. 충전이 완료되면 3상 AC 전원 케이블을 충전기에서 분리하기 전에 기중 차단기를 끕니다.

#### 단상 AC 전원에 연결

1. 2개의 단상 AC 전원 케이블을 연결합니다. 단상 AC 전원 케이블(충전기)을 충전기에 연결한 다음 단상 AC 전원 케이블(전원 공급 장치)을 전원 콘센트에 연결합니다.

- ⚠
- 전원 콘센트의 종류는 국가 또는 지역에 따라 다를 수 있습니다. 그에 따라 적절한 전원 콘센트를 선택하십시오.
  - 전원 콘센트는 최소 16A의 전류를 공급해야 합니다.

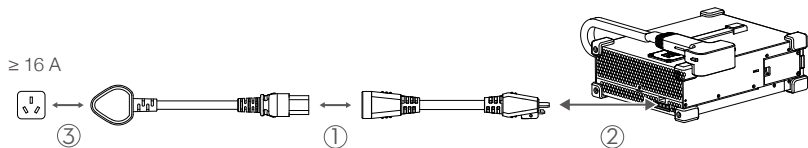

2. 3상 AC 전원에 연결 섹션에서 설명한 것과 동일한 방법으로 충전기를 배터리에 연결합니다.

3. 충전이 완료되면 전원 콘센트에서 AC 전원 케이블을 분리한 다음 충전기에서 AC 전원 케이블을 분리합니다.

## 펌웨어 업데이트

DJI 웹사이트에서 펌웨어 업데이트를 사용할 수 있을 때 알림이 표시됩니다. 최신 펌웨어를 받으려면 DJI 웹사이트에서 제품의 다운로드 페이지에 주의를 기울이십시오. 아래 지침에 따라 조종기를 사용하여 충전기의 펌웨어를 업데이트합니다.

1. 조종기를 인터넷에 연결한 다음 USB-C 케이블을 사용하여 충전기를 조종기에 연결합니다.
2. 조종기에서 DJI Agras 앱을 실행하고 지침에 따라 펌웨어를 업데이트합니다.

## 보관 및 점검

### 보관

충전기를 사용하지 않을 때는 AC 전원에서 충전기를 분리하고 배터리에서 충전 케이블을 분리하십시오. 충전기를 안정적인 장소에 놓으십시오.

- ⚠
- 충전기를 직사광선 아래, 비 또는 기타 습한 환경에 두지 마십시오.
  - 충전기를 열, 압력, 물, 인화성 가스 및 부식제로부터 멀리하십시오.

### 점검

방열 성능을 보장하기 위해 정기적으로 방진 커버를 청소하십시오.

1. 나사 4 개를 풀고 방진 커버를 분리합니다.
2. 방진 커버를 청소하고 제자리에 다시 설치합니다. 나사 4 개를 설치하여 방진 커버를 고정합니다.

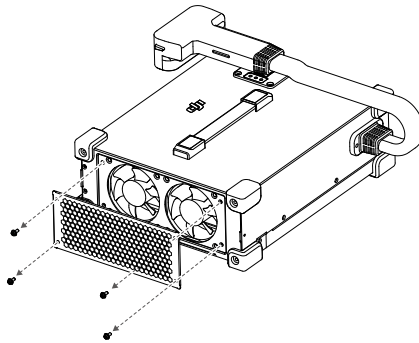

## 사양

항목	T40 지능형 충전기	T20P 지능형 충전기
모델 번호	CSX602-9500	CSX602-4500
작동 온도	-5~40°C	-5~40°C
출력 채널	1	1
입력/출력	입력: 3상 380-420 VAC, 50/60 Hz, 16 A 최대 출력: 59.92 VDC, 150 A 최대 입력: 단상 220-240 VAC, 50/60 Hz, 16 A 최대 출력: 59.92 VDC, 50 A 최대	입력: 3상 380-420 VAC, 50/60 Hz, 16 A 최대 출력: 59.92 VDC, 70 A 최대 입력: 단상 220-240 VAC, 50/60 Hz, 16 A 최대 출력: 59.92 VDC, 46 A 최대
호환 가능한 배터리	T40/T30/T20P 인텔리전트 플라이트 배터리	T40/T30/T20P 인텔리전트 플라이트 배터리
크기	400×266×120 mm	318.5×254×108 mm
무게	약 12.7 kg	약 8.8 kg

# បទប្បកាសបដិសេធ

សូមអរសាទរចំពោះការទិញផលិតផល DJI™ ថ្មីរបស់អ្នក។ សូមអានឯកសារ  
រទាំងមូលនេះ ហើយការអនុវត្តប្រកបដោយសុវត្ថិភាព និងស្របច្បាប់ទាំងអស់ដែល DJI ផ្តល់ជូនដោយប្រុងប្រយ័ត្នមុនពេលប្រើប្រាស់។  
ការខកខានក្នុងការអាន និងអនុវត្តតាមការណែនាំ និងការព្រមានអាចបណ្តាលឱ្យមានរបួសធ្ងន់ធ្ងរដល់ខ្លួនអ្នក ឬអ្នកដទៃ ខូចខាតដល់ផលិតផល  
DJI របស់អ្នក ឬខូចខាតដល់វត្ថុផ្សេងៗទៀតដែលនៅជិតនោះ។ តាមរយៈការប្រើផលិតផលនេះ អ្នកតទៅនេះបញ្ជាក់ថា  
អ្នកបានអានឯកសារនេះដោយប្រុងប្រយ័ត្ន ហើយអ្នកយល់ និងយល់ព្រមគោរពតាមលក្ខខណ្ឌទាំងអស់នៃឯកសារនេះ និងឯកសារពាក់ព័ន្ធទាំងអស់  
សំនែងផលិតផលនេះ។ អ្នកយល់ព្រមប្រើផលិតផលនេះសម្រាប់គោលបំណងសមរម្យប៉ុណ្ណោះ។ អ្នកយល់ព្រមថា  
អ្នកទទួលខុសត្រូវទាំងស្រុងចំពោះទង្វើផ្ទាល់ខ្លួនរបស់អ្នក ខណៈពេលកំពុងប្រើប្រាស់ផលិតផលនេះ និងចំពោះផលវិបាកណាមួយនៃ  
ផលិតផលនេះ។ DJI មិនទទួលខុសត្រូវចំពោះការខូចខាត របួស ឬការទទួលខុសត្រូវផ្លូវច្បាប់ណាមួយដែលកើតឡើងដោយផ្ទាល់ ឬដោយប្រយោ  
លពីការប្រើប្រាស់ផលិតផលនេះទេ។

DJI គឺជាពាណិជ្ជសញ្ញារបស់ SZ DJI TECHNOLOGY CO., LTD. (អក្សរកាត់ថា "DJI") និងក្រុមហ៊ុនសាខារបស់ខ្លួន។ ឈ្មោះផលិតផល  
ម៉ាកប្រើហោជាដើម ដែលបង្ហាញក្នុងឯកសារនេះគឺជាពាណិជ្ជសញ្ញា ឬពាណិជ្ជសញ្ញាដែលបានចុះបញ្ជីរបស់ក្រុមហ៊ុនម្ចាស់រៀងៗខ្លួន។ ផលិតផល  
និងឯកសារនេះត្រូវបានរក្សាសិទ្ធិដោយ DJI ដោយរក្សាសិទ្ធិគ្រប់យ៉ាង។ គ្មានផែនការផលិតផល ឬឯកសារនេះនឹងត្រូវផលិតឡើងវិញក្នុងទម្រង់  
ណាមួយដោយគ្មានការយល់ព្រម ឬការអនុញ្ញាតជាលាយលក្ខណ៍អក្សរពី DJI ឡើយ។

ឯកសារនេះ និងឯកសាររួមបញ្ចូលផ្សេងទៀតទាំងអស់អាចប្រែប្រួលតាមការសំរេចចិត្តតែមួយគត់របស់ DJI ។ ខ្លឹមសារនេះអាចផ្លាស់ប្តូរដោយមិនចាំ  
បាច់ជូនដំណឹងជាមុន។ សម្រាប់ព័ត៌មានផលិតផលថ្មីៗ សូមចូលទៅកាន់គេហទំព័រ [www.dji.com](http://www.dji.com) ហើយចូលទៅកាន់ទំព័រផលិតផលសម្រាប់  
ផលិតផលនេះ។

## ការព្រមាន

1. សូមអានការណែនាំទាំងនេះដោយប្រុងប្រយ័ត្នមុនពេលប្រើប្រាស់។ ការខកខានមិនបានអនុវត្តតាមការណែនាំដែលពាក់ព័ន្ធអាចបណ្តាលឱ្យខូចខាតទ្រព្យសម្បត្តិ របួសផ្ទាល់ខ្លួន ឬស្លាប់បាត់ដល់ជីវិត។ ការព្រមាន និងការប្រុងប្រយ័ត្ននៅក្នុងសៀវភៅណែនាំនេះមិនគ្របដណ្តប់គ្រប់ស្ថានភាពដែលអាចកើតមានទេ ហើយអ្នកប្រើប្រាស់ត្រូវតែធ្វើតាមសុវត្ថិភាពវិនិច្ឆ័យទាក់ទងនឹងផលិតផលដែលមិនត្រូវបានរៀបរាប់នៅក្នុងសៀវភៅណែនាំនេះ និងរក្សាអាកប្បកិរិយាប្រុងប្រយ័ត្ន។
2. មានតែជាងអគ្គិសនីដែលមានគុណវុឌ្ឍប៉ុណ្ណោះដែលអាចភ្ជាប់ឆ្នាំងសាកទៅថាមពល AC បីដំណាក់កាល ហើយពួកគេត្រូវតែដាក់ស្រោមដែកការពារពាក់ម្តៅ។
3. ដើម្បីប្រើឆ្នាំងសាកឆ្នាត T40 ជាមួយម៉ាស៊ីនភ្លើងភាគីទីបីត្រូវប្រាកដថាទិញម៉ាស៊ីនភ្លើងបីដំណាក់កាលដែលមានវ៉ុលដែលបានរាយតម្លៃ 380 V និងថាមពលចេញដែលបានរាយតម្លៃ kW ឬខ្ពស់ជាងនេះ។ ដើម្បីប្រើឆ្នាំងសាកឆ្នាត T20P ជាមួយម៉ាស៊ីនភ្លើងភាគីទីបី ត្រូវប្រាកដថាទិញម៉ាស៊ីនភ្លើងបីដំណាក់កាលដែលមានវ៉ុលដែលបានរាយតម្លៃ 380 V និងថាមពលចេញដែលបានរាយតម្លៃ 6 kW ឬខ្ពស់ជាងនេះ។
4. ដើម្បីផ្តាច់ ឬភ្ជាប់ខបករណ៍ភ្ជាប់ឡើងវិញរវាងខ្ទុល DC និងខ្ទុល AC សូមផ្តាច់ឆ្នាំងសាកពីការផ្គត់ផ្គង់ថាមពលជាមុនសិន។ កុំធ្វើប្រតិបត្តិការនេះ ខណៈពេលដែលឆ្នាំងសាកកំពុងដំណើរការ។
5. កុំប្រើឆ្នាំងសាកក្រោមពន្លឺព្រះអាទិត្យដោយផ្ទាល់ កំឡុងពេលមានព្យុះផ្កុំរន្ធនេះ ឬក្នុងបរិយាកាសសើមផ្សេងទៀត។
6. ឆ្នាំងសាកគួរតែរក្សាទុកក្នុងបរិយាកាសដែលមានលំដាប់សីតុណ្ហភាពពី 23° ទៅ 104° F (-5° ទៅ 40° C)។
7. ទុកឆ្នាំងសាកឱ្យឆ្ងាយពីកម្ដៅ សម្ពាធទឹក ខស្មើនដែលអាចឆាប់ឆេះបាន និងសារធាតុច្រេះ។
8. ទុកឆ្នាំងសាកឱ្យឆ្ងាយពីវត្ថុឆេះរន្ធនេះ ខណៈពេលកំពុងសាកថា កុំដាក់ឆ្នាំងសាក ឬថ្មសាកនៅលើភ្នែក ឬផ្ទៃដែលមានក្រាមព្រិណាមួយនៅពេលប្រើប្រាស់។
9. ដាក់ឆ្នាំងសាកលើផ្ទៃរាបស្មើ និងមានស្ថេរភាព។ ដើម្បីបង្កប់ស្តុកគ្រោះថ្នាក់អគ្គិសនី ត្រូវប្រាកដថា ខបករណ៍នេះមានអ៊ីសូឡង់សមរម្យហើយមានចន្លោះយ៉ាងហោចណាស់ 50 cm សម្រាប់ខ្យល់ចេញចូល។
10. កុំប្រើឆ្នាំងសាកនៅកន្លែងដែលផ្ទុកថា គួរតែមានចម្ងាយយ៉ាងតិច 30 cm រវាងឆ្នាំងសាក និងថ្មសាកណាមួយ។ បើមិនដូច្នោះទេ ឆ្នាំងសាក ឬថ្មសាកអាចខូចដោយសារកម្ដៅខ្លាំងពេក ហើយអាចបណ្តាលឱ្យមានគ្រោះថ្នាក់អគ្គិសនី។
11. សូមមើលមុខគុណវុឌ្ឍរបស់អ្នកប្រើប្រាស់អំពីថ្មសម្រាប់ការណែនាំអំពីសុវត្ថិភាពបន្ថែម មុនពេលប្រើប្រាស់។
12. ក្នុងករណីមានអគ្គិសនី ត្រូវប្រើខបករណ៍ពន្លត់អគ្គិសនីម្សៅ។ ខបករណ៍ពន្លត់អគ្គិសនីយារអាចនាំឱ្យមានគ្រោះថ្នាក់អគ្គិសនី។
13. កុំដកខ្សែភ្លើង AC ឬខ្សែសាក ខណៈពេលដែលកំពុងប្រើប្រាស់ឆ្នាំងសាក។ ដកចេញ ឬដាក់ពីសាកថ្មរួចរាល់។
14. ប្រសិនបើមានការកើនឡើងមិនល្អក្នុងសម្ពាធនៅលើខបករណ៍ភ្ជាប់ខ្សែសាក សូមសម្អាតវាឱ្យបានឆាប់បំផុត។ សូមប្រាកដថា ឆ្នាំងសាកមិនត្រូវបានភ្ជាប់ទៅថាមពល មុនពេលសម្អាត។
15. កុំផ្លាស់ទី ឬយកឆ្នាំងសាកដោយទាញខ្សែសាក។ បើមិនដូច្នោះទេ ខ្សែសាកអាចខូច។
16. ចាត់ចែងខ្សែសាកដោយប្រុងប្រយ័ត្នដើម្បីជៀសវាងការខូចខាតពីផលប៉ះពាល់ខ្លាំង។
17. គម្របការពារធ្នូលើគ្រឿងត្រូវបានសម្អាតដាច់ទាំងទាំងដើម្បីធានាបាននូវឥទ្ធិពលត្រជាក់នៃកង្ហារ។
18. ប្រើខបករណ៍បញ្ជាពីចម្ងាយសម្រាប់ DJI AGRAS™ T40 ឬ T20P ដើម្បីធ្វើឱ្យឆ្នាំងសាកសកម្ម និងធ្វើបច្ចុប្បន្នភាពហ្វឺម៉ែរ។ មុនពេលធ្វើឱ្យសកម្ម ឬការធ្វើបច្ចុប្បន្នភាពហ្វឺម៉ែរ សូមប្រាកដថា ខបករណ៍បញ្ជាពីចម្ងាយត្រូវបានធ្វើបច្ចុប្បន្នភាពនៅហ្វឺម៉ែររុងរឿងប្រយោលបំផុត។

# នៅក្នុងប្រអប់

ឆ្នាំងសាកឆ្នាតតៃ T40/T20P x 1

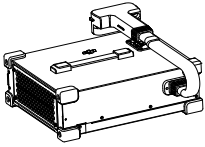

ខ្សែភ្លើង AC បីដំណាក់កាល  
(ការផ្គត់ផ្គង់ថាមពល) x 1



ខ្សែភ្លើង AC បីដំណាក់កាល (ឆ្នាំងសាក) x 1



ខ្សែភ្លើង AC ដំណាក់កាលតែមួយ  
(ការផ្គត់ផ្គង់ថាមពល)\* x 1

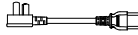

ខ្សែភ្លើង AC តែមួយដំណាក់កាល  
(ឆ្នាំងសាក) x 1

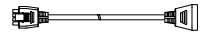

\* ខ្សែភ្លើង AC តែមួយដំណាក់កាល (ការផ្គត់ផ្គង់ថាមពល) ត្រូវបានខ្ទប់ក្នុងប្រអប់ជាប់ដោយឡែកមួយ។ ប្រភេទនៃខ្សែភ្លើង AC ដំណាក់កាលតែមួយ (ការផ្គត់ផ្គង់ថាមពល) អាចប្រែប្រួលអាស្រ័យលើប្រទេស ឬតំបន់ ហើយរូបភាពពន្យល់អាចខុសគ្នាពីផលិតផលជាក់ស្តែង។

KM

## សេចក្តីផ្តើម

ឆ្នាំងសាកឆ្នាតតៃ T40/T20P គាំទ្រថាមពលចូល AC តែមួយដំណាក់កាល និងបីដំណាក់កាល ហើយអាចភ្ជាប់ជាមួយថ្មតែមួយ។ សម្រាប់ថ្មដែលត្រូវគ្នា សូមមើលផ្នែកលក្ខណៈបច្ចេកទេស។

ខណៈពេលកំពុងសាកថ្ម ឧបករណ៍នឹងត្រួតពិនិត្យស្ថានភាពថ្ម ហើយអាចកែតម្រូវចរន្តសាកដោយស្វ័យប្រវត្តិ ប្រសិនបើចាំបាច់។ មុខងារកែតម្រូវថាមពលឆ្នាតតៃឆ្នាតថា ការសាកថ្មអាចបន្តបាន ទោះបីជានិរន្តរ៍ត្រូវបានទប់ស្កាត់ក៏ដោយ។ ឆ្នាំងសាកក៏មានមុខងារវិនិច្ឆ័យដោយខ្លួនឯងផងដែរ។ អ្នកប្រើប្រាស់អាចពិនិត្យមើល LEDs ស្ថានភាពដើម្បីបញ្ជាក់ ប្រសិនបើមានកំហុសណាមួយ។ សម្រាប់ព័ត៌មានលម្អិតបន្ថែមទាក់ទងនឹងបញ្ហាណាមួយ អ្នកប្រើប្រាស់អាចភ្ជាប់ឆ្នាំងសាកទៅឧបករណ៍បញ្ជាពីចម្ងាយដោយប្រើខ្សែ USB-C ហើយដាក់ដំណើរការកម្មវិធី DJI Agras។ លើសពីនេះទៀត ឆ្នាំងសាកដែលរួមបញ្ចូលការការពារចរន្តលើស ការការពារលើស ការការពារក្រោមរ៉ែល ការការពារការឡើងកម្ដៅ និងការបង្ហាញស្ថានភាព។

ការពិពណ៌នាទូទៅនៅក្នុងមត្តទេស៍អ្នកប្រើប្រាស់នេះអនុវត្តចំពោះទាំងឆ្នាំងសាកឆ្នាតតៃ T40 និងឆ្នាំងសាកឆ្នាតតៃ T20P។ ឆ្នាំងសាកឆ្នាតតៃ T40 ត្រូវបានប្រើជាឧទាហរណ៍ខាងក្រោម។ រូបភាពពន្យល់នៅក្នុងមត្តទេស៍អ្នកប្រើប្រាស់នេះអាចខុសពីផលិតផលពិត។

## ទិដ្ឋភាពទូទៅ

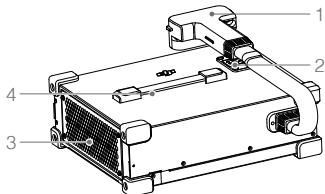

- 1. ខ្ទល់សែក
- 2. ស្ថានភាព LEDs
- 3. គម្របការពារផ្ទៃលើ
- 4. ដៃ

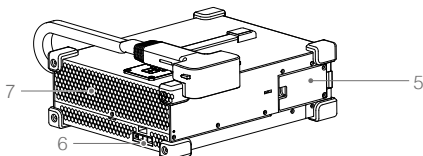

- 5. គម្របផ្ទៃកខ្វក់ខ្ទល់
- 6. ចូរកថាមពល AC
- 7. រន្ធគុំខ្ទល់ចេញចូល

# ស្ថានភាព LEDs

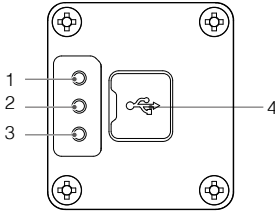

1. ស្ថានភាព LED បណ្តាញសាក
2. ស្ថានភាព LED ម៉ូឌុល DC
3. ម៉ាស៊ីនភ្លើង (មិនរួមបញ្ចូលម៉ូឌុល DC) /ស្ថានភាព LED ម៉ូឌុល AC
4. គម្របឧបករណ៍ភ្ជាប់ USB-C

ស្ថានភាព LED	លំនាំត្រឹមត្រូវ	ការពិពណ៌នា
ស្ថានភាព LED បណ្តាញសាក	លឿងជាប់	ឆ្នាំងសាករណ៍ក្នុងការភ្ជាប់ទៅ
	បៃតងព្រិចៗម្តងបន្តបន្ទាប់គ្នា	សាក
	បៃតងជាប់	សាកពេញ
	លឿងព្រិចៗម្តងបន្តបន្ទាប់គ្នា	ការព្រមានសម្រាប់ផ្ទុក/បណ្តាញសាក
ស្ថានភាព LED ម៉ូឌុល DC	លឿងព្រិចៗម្តងបន្តបន្ទាប់គ្នា	ម៉ូឌុល DC មិនត្រូវបានធ្វើឱ្យសកម្ម
	លឿងព្រិចៗម្តងបន្តបន្ទាប់គ្នា	ការព្រមានសម្រាប់ម៉ូឌុល DC
	ក្រហមព្រិចៗម្តងបន្តបន្ទាប់គ្នា	កំហុសម៉ូឌុល DC
ម៉ាស៊ីនភ្លើង (មិនរួមបញ្ចូលម៉ូឌុល DC)/ស្ថានភាព LED ម៉ូឌុល AC	លឿងព្រិចៗម្តងបន្តបន្ទាប់គ្នា	ម៉ាស៊ីនភ្លើង (មិនរាប់បញ្ចូលម៉ូឌុល DC)/ម៉ូឌុល AC មិនត្រូវបានធ្វើឱ្យសកម្ម
	លឿងព្រិចៗម្តងបន្តបន្ទាប់គ្នា	ការព្រមានសម្រាប់ម៉ាស៊ីនភ្លើង (មិនរាប់បញ្ចូលម៉ូឌុល DC)/ម៉ូឌុល AC
	ក្រហមព្រិចៗម្តងបន្តបន្ទាប់គ្នា	ម៉ាស៊ីនភ្លើង (មិនរាប់បញ្ចូលម៉ូឌុល DC)/កំហុសម៉ូឌុល AC
	ក្រហមព្រិចៗម្តងបន្តបន្ទាប់គ្នា	តម្រូវឱ្យមានការថែទាំម៉ាស៊ីនភ្លើង (លើកលែងតែម៉ូឌុល DC)

- ⚠ នៅពេលដែល LEDs ស្ថានភាពព្រិចៗសម្រាប់ការព្រមាន ឬកំហុស សូមភ្ជាប់ឆ្នាំងសាកទៅឧបករណ៍បញ្ជាពីចម្ងាយដោយប្រើខ្សែ USB-C ដើម្បីមើលព័ត៌មានបន្ថែម។
- ប្រសិនបើផ្នែកណាមួយនៃឆ្នាំងសាកមានភាពមិនប្រក្រតី ឬខូច វាត្រូវបានណែនាំឱ្យទាក់ទងអ្នកចែកចាយដែលមានការអនុញ្ញាតពី DJI ឬ DJI Support ដើម្បីជួសជុល ឬជំនួសផ្នែកនោះ។

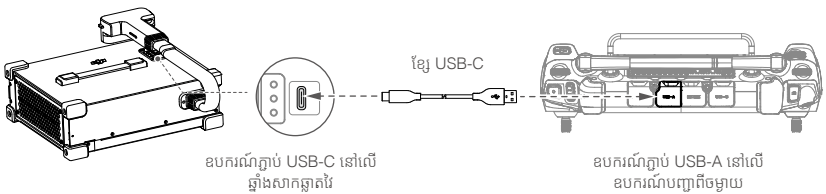

## ការធ្វើឱ្យសកម្ម

ឆ្នាំងសាកត្រូវតែធ្វើឱ្យសកម្ម មុនពេលប្រើលើកដំបូង។ ភ្ជាប់ឧបករណ៍បញ្ជាពីចម្ងាយទៅដឹងដំណាច់មុនសិន។ ប្រើខ្សែ USB-C ដើម្បីភ្ជាប់ទៅឧបករណ៍ភ្ជាប់ USB-C នៃឆ្នាំងសាក និងឧបករណ៍ភ្ជាប់ USB-A របស់ឧបករណ៍បញ្ជាពីចម្ងាយ។ ដំណើរការកម្មវិធី DJI Agras នៅលើឧបករណ៍បញ្ជាពីចម្ងាយ ហើយចុចលើ ៀនីនៅជ្រុងខាងឆ្វេងខាងលើនៃចំណុចប្រទាក់មាត់ ដើម្បីចូលទៅក្នុងចំណុចប្រទាក់ឆ្នាំងសាក ដើម្បីធ្វើឱ្យឆ្នាំងសាកសកម្ម។

# ការប្រើប្រាស់ឆ្នាំងសាកឆ្នាតថ្នាំ

ការភ្ជាប់ទៅថាមពល AC បីដំណាក់កាល

- ⚠ • អនុវត្តយ៉ាងតឹងរឹងនូវជំហានដែលបានពិពណ៌នាខាងក្រោមតាមលំដាប់លំដោយ។
- ក្រៅពីខ្នាតអគ្គិសនីផ្សេងទៀត ត្រូវប្រាកដថាប្រអប់ចែកចាយអគ្គិសនីអាចផ្តល់ថាមពលយ៉ាងហោចណាស់ 12 kW (យ៉ាងហោចណាស់ 16 A នៃចរន្ត) សម្រាប់ឆ្នាំងសាកឆ្នាតថ្នាំ T40 និងថាមពលយ៉ាងហោចណាស់ 6 kW (យ៉ាងហោចណាស់ 16 A នៃចរន្ត) សម្រាប់ឆ្នាំងសាកឆ្នាតថ្នាំ T20P។ ប្រសិនបើអ្នកត្រូវការភ្ជាប់ឆ្នាំងសាកទៅនឹងម៉ាស៊ីនភ្លើងបីដំណាក់កាលរបស់ភាគីទីបី ត្រូវប្រាកដថា ថាមពលចេញរបស់ម៉ាស៊ីនភ្លើងបីដំណាក់កាលក៏ត្រូវនឹងតម្រូវការដែលត្រូវគ្នាដែរ។

1. បិទខ្នាតអគ្គិសនីបែកស្លៀក្សីខ្យល់សម្រាប់ការផ្គត់ផ្គង់ថាមពល AC បីដំណាក់កាល។
2. បង្វិល និងបើកគម្របនៃខ្សែភ្លើង AC បីដំណាក់កាល (ការផ្គត់ផ្គង់ថាមពល) ហើយភ្ជាប់ខ្សែភ្លើង AC បីដំណាក់កាលចំនួនពីរ។ ភ្ជាប់ខ្សែភ្លើង AC បីដំណាក់កាល (ឆ្នាំងសាក) ទៅច្រកថាមពល AC របស់ឆ្នាំងសាក។

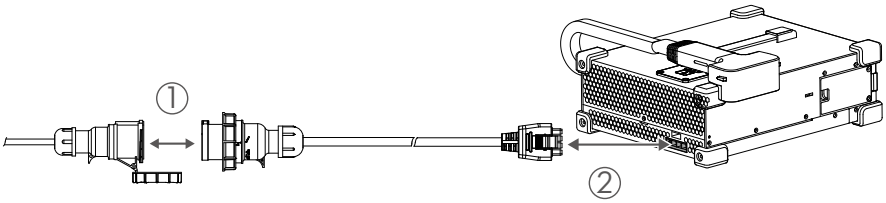

3. ភ្ជាប់ឆ្នាំងសាកឆ្នាតថ្នាំទៅនឹងការផ្គត់ផ្គង់ថាមពល AC បីដំណាក់កាល៖ ភ្ជាប់វត្ថុដែលចម្លងអគ្គិសនីទាំងបី (ដែលមានស្លាក L1, L2, L3) នៃខ្សែភ្លើង AC បីដំណាក់កាល (ការផ្គត់ផ្គង់ថាមពល) ទៅស្ថានីយក្តៅទាំងបីរបស់ខ្នាតអគ្គិសនីបែកស្លៀក្សីខ្យល់ និងខ្សែភ្ជាប់ទៅដីមួយ (PE ដែលដាក់ស្លាក) ទៅស្ថានីយដីនៃប្រអប់ចែកចាយអគ្គិសនី។

- ⚠ • មានតែជាងអគ្គិសនីដែលមានគុណវុឌ្ឍប៉ុណ្ណោះដែលអាចភ្ជាប់ឆ្នាំងសាកទៅថាមពល AC បីដំណាក់កាល ហើជាងទាំងនោះត្រូវតែពាក់ស្រោមដៃការពារកម្តៅ។
- កុំភ្ជាប់ខ្សែភ្ជាប់ទៅដីទៅស្ថានីយអព្យាក្រឹត ឬស្ថានីយក្តៅ។

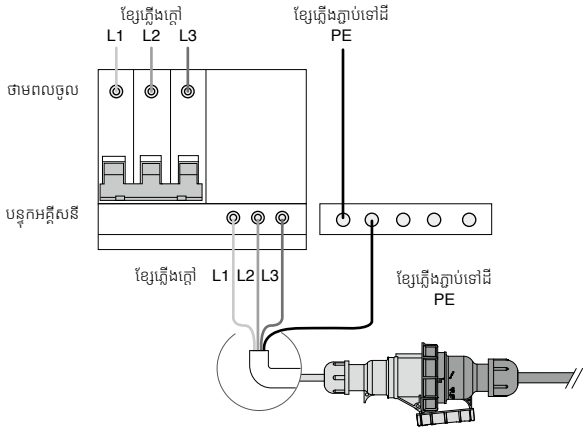

KM



4. បើកឧបករណ៍បំបែកសៀគ្វីខ្យល់នៃការផ្គត់ផ្គង់ថាមពល AC បីដំណាក់កាល។

5. ភ្ជាប់ឆ្នាំងសាកទៅនឹងថ្ម។

- ប្រសិនបើប្រើ Agras T40 ត្រូវភ្ជាប់ខ្សែសាកទៅនឹងឧបករណ៍ស្រូបកម្ដៅដែលលើសដែលត្រូវដាក់ដោយខ្យល់ មុនពេលបញ្ចូលថ្មទៅក្នុងឧបករណ៍ស្រូបកម្ដៅដែលលើស។ ឆ្នាំងសាកចាប់ផ្ដើមសាកថ្ម។ LEDs ទាំងបួនរបស់ថ្មត្រូវតាមលំដាប់ដោយខណៈពេលកំពុងសាកថ្ម។ ដកថ្មចេញ នៅពេលដែល LEDs ទាំងបួនជាប់ ឬបិទ ហើយដាក់ថ្មមួយទៀតនៅខាងក្នុងឧបករណ៍ស្រូបកម្ដៅដែលលើសដើម្បីសាក។

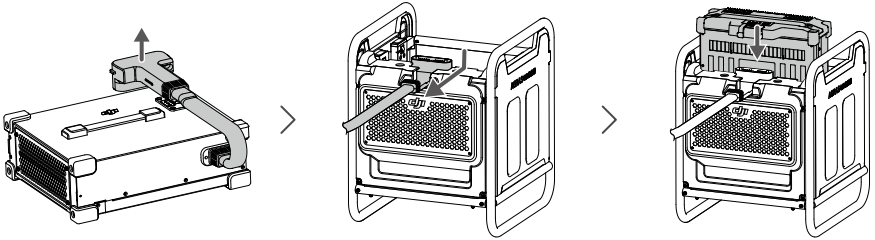

- ប្រសិនបើប្រើ Agras T20P ត្រូវភ្ជាប់ខ្សែសាកទៅនឹងថ្មដោយផ្ទាល់។ ឆ្នាំងសាកចាប់ផ្ដើមសាកថ្ម។ LEDs ទាំងបួនរបស់ថ្មត្រូវតាមលំដាប់ដោយខណៈពេលកំពុងសាកថ្ម។ ដកថ្មចេញ នៅពេលដែល LEDs ទាំងបួនជាប់ ឬបិទ ហើយភ្ជាប់ថ្មមួយទៀតដើម្បីសាក។

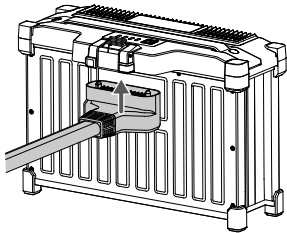

6. នៅពេលការសាកថ្មត្រូវបានបញ្ចប់ ត្រូវបិទឧបករណ៍បំបែកសៀគ្វីខ្យល់ មុនពេលផ្ដាច់ខ្សែភ្លើង AC បីដំណាក់កាលពីឆ្នាំងសាក។

**ការភ្ជាប់ទៅថាមពល AC ដំណាក់កាលតែមួយ**

1. ភ្ជាប់ខ្សែភ្លើង AC តែមួយដំណាក់កាលចំនួនពីរ។ ភ្ជាប់ខ្សែភ្លើង AC ដំណាក់កាលតែមួយ (ឆ្នាំងសាក) ទៅនឹងឆ្នាំងសាក ហើយបន្ទាប់មកភ្ជាប់ខ្សែភ្លើង AC ដំណាក់កាលតែមួយ (ការផ្គត់ផ្គង់ថាមពល) ទៅព្រីភ្លើង។

- ⚠ • ប្រភេទនៃព្រីភ្លើងអាចប្រែប្រួលអាស្រ័យលើប្រទេស ឬតំបន់។ ជ្រើសរើសព្រីភ្លើងដែលសមស្របទៅតាមនោះ។
- ព្រីភ្លើងត្រូវតែផ្តល់ចរន្តយ៉ាងហោចណាស់ 16 A។

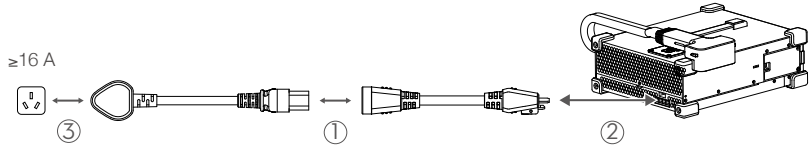

2. ភ្ជាប់ឆ្នាំងសាកទៅនឹងថ្មតាមវិធីដូចគ្នាដែលបានពិពណ៌នាក្នុងផ្នែកភ្ជាប់ទៅផ្នែកថាមពល AC បីដំណាក់កាល។

3. នៅពេលការសាកថ្មត្រូវបានបញ្ចប់ ត្រូវផ្ដាច់ខ្សែភ្លើង AC ពីព្រីភ្លើង ហើយបន្ទាប់មកផ្ដាច់ខ្សែភ្លើង AC ចេញពីឆ្នាំងសាក។

## ការធ្វើបច្ចុប្បន្នភាពហ្វឺមវែរ

វានឹងមានការជូនដំណឹងនៅពេលការធ្វើបច្ចុប្បន្នភាពហ្វឺមវែរមាននៅលើគេហទំព័រ DJI។ យកចិត្តទុកដាក់ដល់ទំព័រទាញយកផលិតផលនៅលើគេហទំព័រ DJI ដើម្បីទទួលបានហ្វឺមវែរចុងក្រោយបំផុត។ អនុវត្តតាមការណែនាំខាងក្រោមដើម្បីធ្វើបច្ចុប្បន្នភាពហ្វឺមវែរនៃឆ្នាំងសាកដោយប្រើឧបករណ៍បញ្ជា

ជាពីរចម្ងាយ។

1. ភ្ជាប់ឧបករណ៍បញ្ជាពីចម្ងាយទៅអ៊ីនធឺណិត ហើយបន្ទាប់មកភ្ជាប់ឆ្នាំងសាកទៅឧបករណ៍បញ្ជាពីចម្ងាយដោយប្រើខ្សែ USB-C។
2. ដំណើរការកម្មវិធី DJI Agras នៅលើឧបករណ៍បញ្ជាពីចម្ងាយ ហើយធ្វើបច្ចុប្បន្នភាពហ្វឺមវែរដោយធ្វើតាមការណែនាំ។

## ការផ្គុក និងការថែទាំ

### ការផ្គុក

នៅពេលអ្នកមិនប្រើឆ្នាំងសាក ត្រូវផ្តាច់ឆ្នាំងសាកចេញពីថាមពល AC ហើយផ្តាច់ខ្សែសាកចេញពីថ្ម។ ដាក់ឆ្នាំងសាកនៅកន្លែងដែលមានស្ថេរភាព។

- ⚠ កុំដាក់ឆ្នាំងសាកនៅក្រោមពន្លឺព្រះអាទិត្យដោយផ្ទាល់ ឬក្រោមភ្លៀង ឬបរិយាកាសសើមផ្សេងទៀត។
- ទុកឆ្នាំងសាកឱ្យឆ្ងាយពីកម្ដៅ សម្ពាធទឹក ខស្មៅដែលអាចឆាបឆេះបាន និងសារធាតុច្រេះ។

### ការថែទាំ

សម្អាតគម្របការពារធ្នូលីឱ្យបានទៀងទាត់ដើម្បីធានាបាននូវប្រសិទ្ធភាពនៃការសាយភាយកម្ដៅ។

1. ដោះវីសទាំងបួន ហើយដោះគម្របការពារធ្នូលីចេញ។
2. សម្អាតគម្របការពារធ្នូលី និងដំឡើងវិញ។ ដំឡើងវីសទាំងបួនដើម្បីធានាសន្តិសុខគម្របការពារធ្នូលី។

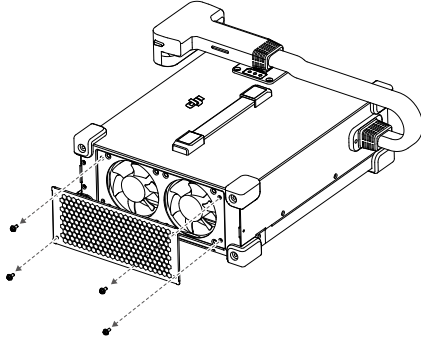

## លក្ខខណៈបច្ចុប្បន្នភាព

ទំនិញ	ឆ្នាំងសាកឆ្នាត័ង T40	ឆ្នាំងសាកឆ្នាត័ង T20P
លេខម៉ូដែល	CSX602-9500	CSX602-4500
សីតុណ្ហភាពប្រតិបត្តិការ	-5° ទៅ 40° C (23° ទៅ 104° F)	-5° ទៅ 40° C (23° ទៅ 104° F)
បណ្តាញថាមពលចេញ	1	1
ថាមពលចូល/ថាមពលចេញ	ថាមពលចូល៖ 3 Phase 380-420 VAC, 50/60 Hz, 16 A MAX ថាមពលចេញ៖ 59.92 VDC, 150 A MAX ថាមពលចូល៖ 1 Phase 220-240 VAC, 50/60 Hz, 16 A MAX ថាមពលចេញ៖ 59.92 VDC, 50 A MAX	ថាមពលចូល៖ 3 Phase 380-420 VAC, 50/60 Hz, 16 A MAX ថាមពលចេញ៖ 59.92 VDC, 70 A MAX ថាមពលចូល៖ 1 Phase 220-240 VAC, 50/60 Hz, 16 A MAX ថាមពលចេញ៖ 59.92 VDC, 46 A MAX
ថ្មដែលត្រូវគ្នា	T40/T30/T20P Intelligent Flight Battery	T40/T30/T20P Intelligent Flight Battery
វិមាត្រ	400×266×120 mm	318.5×254×108 mm
ទំងន់	ប្រហែល 12.7 kg	ប្រហែល 8.8 kg

## Penafian

Tahniah atas pembelian produk DJI™ baharu anda. Baca keseluruhan dokumen ini serta semua amalan selamat dan sah yang disediakan DJI dengan teliti sebelum penggunaan. Kegagalan untuk membaca dan mengikut arahan serta amaran boleh mengakibatkan kecederaan serius terhadap diri anda atau orang lain, kerosakan produk DJI anda atau kerosakan objek lain di sekitarnya. Dengan menggunakan produk ini, anda dengan ini menandakan bahawa anda telah membaca dokumen ini dengan teliti dan bahawa anda memahami serta bersetuju untuk mematuhi semua terma dan syarat dalam dokumen ini serta semua dokumen yang berkaitan dengan produk ini. Anda bersetuju untuk hanya menggunakan produk ini untuk tujuan yang wajar. Anda bersetuju bahawa anda bertanggungjawab sepenuhnya terhadap tingkah laku anda sendiri semasa menggunakan produk ini dan atas segala akibatnya. DJI tidak bertanggungjawab ke atas kerosakan, kecederaan atau apa-apa tanggungjawab undang-undang yang timbul secara langsung atau tidak langsung akibat daripada penggunaan produk ini.

DJI ialah tanda dagangan SZ DJI TECHNOLOGY CO., LTD. (disingkatkan sebagai "DJI") dan syarikat gabungannya. Nama produk, jenama dan lain-lain yang terdapat dalam dokumen ini ialah tanda dagangan atau tanda dagangan berdaftar syarikat pemiliknya masing-masing. Hak cipta produk dan dokumen ini adalah milik DJI dan semua hak cipta adalah terpelihara. Tiada bahagian produk atau dokumen ini boleh diterbitkan semula dalam sebarang bentuk tanpa kebenaran bertulis atau keizinan DJI terlebih dahulu.

Dokumen ini serta semua dokumen sandaran lain boleh berubah mengikut budi bicara DJI. Kandungan ini bertakluk kepada perubahan tanpa notis terdahulu. Untuk maklumat produk terkini, lawati <http://www.dji.com> dan klik pada halaman produk bagi produk ini.

## Amaran

1. Baca arahan berikut dengan teliti sebelum penggunaan. Kegagalan mematuhi arahan yang berkaitan mungkin mengakibatkan kerosakan harta benda, kecederaan diri atau kematian. Amaran dan langkah berjaga-jaga dalam manual ini tidak merangkumi semua situasi yang mungkin berlaku dan pengguna perlu menggunakan pertimbangan akal berkenaan penggunaan produk yang tidak dinyatakan dalam manual ini serta mengekalkan sikap berhati-hati.
2. Hanya juruelektik yang berkelayakan boleh menyambungkan pengecas kepada kuasa AC tiga fasa dan mereka mesti memakai sarung tangan penebat.
3. Untuk menggunakan Pengecas Pintar T40 dengan penjana pihak ketiga, pastikan anda membeli penjana tiga fasa yang mempunyai voltan terkadar 380 V dan output berkadar 12 kW atau lebih. Untuk menggunakan Pengecas Pintar T20P dengan penjana pihak ketiga, pastikan anda membeli penjana tiga fasa yang mempunyai voltan terkadar 380 V dan output berkadar 6 kW atau lebih.
4. Untuk memutuskan sambungan atau menyambung semula penyambung antara modul DC dan modul AC, cabut pengecas daripada bekalan kuasa terlebih dahulu. JANGAN lakukan operasi ini semasa pengecas sedang berjalan.
5. JANGAN gunakan pengecas di bawah cahaya matahari langsung, semasa ribut petir, atau dalam persekitaran basah yang lain.
6. Pengecas hendaklah disimpan dalam persekitaran dengan julat suhu 23° hingga 104° F (-5° hingga 40° C).
7. Jauhkan pengecas daripada haba, tekanan, air, gas mudah terbakar dan bahan kakis.
8. Jauhkan pengecas daripada bahan mudah terbakar semasa mengecas. JANGAN letakkan pengecas atau bateri pengecas pada selimut atau sebarang permukaan berkarpet apabila digunakan.
9. Letakkan pengecas pada permukaan yang rata dan stabil. Untuk mengelakkan bahaya kebakaran, pastikan peranti itu tertebat dengan betul dan terdapat sekurang-kurangnya 50 sm ruang untuk pengudaraan.
10. JANGAN gunakan pengecas di kawasan di mana bateri disimpan. Hendaklah ada jarak sekurang-kurangnya 30 cm antara pengecas dan mana-mana bateri yang dicas. Jika tidak, pengecas atau pengecasan bateri mungkin rosak akibat pemanasan yang berlebihan dan malah boleh mengakibatkan bahaya kebakaran.
11. Rujuk kepada panduan pengguna bateri untuk mendapatkan arahan keselamatan lanjut sebelum menggunakannya.
12. Sekiranya berlaku kebakaran, gunakan alat pemadam kebakaran serbuk kering. Alat pemadam kebakaran cecair boleh membawa kepada bahaya elektrik.
13. JANGAN cabut plag kabel kuasa AC atau kabel pengecas semasa pengecas sedang digunakan. Tanggalkan bateri selepas pengecasan selesai.
14. Jika terdapat sebarang tembusan yang ketara pada penyambung kabel pengecasan, bersihkannya secepat mungkin. Pastikan pengecas tidak disambungkan kepada kuasa sebelum membersihkannya.

15. JANGAN gerakkan atau bawa pengecas dengan menarik kabel pengecasan. Jika tidak, kabel pengecasan boleh rosak.
16. Kendalikan kabel pengecasan dengan berhati-hati untuk mengelakkan kerosakan akibat hentaman kuat.
17. Penutup kalis habuk hendaklah dibersihkan dengan kerap untuk memastikan kesan penyejukan kipas.
18. Gunakan alat kawalan jauh untuk DJI AGRAS™ T40 atau T20P untuk mengaktifkan pengecas dan mengemas kini perisian tegar. Sebelum pengaktifan atau kemas kini perisian tegar, pastikan alat kawalan jauh telah dikemas kini kepada perisian tegar terbaharu.

## Di dalam Kotak

Pengecas Pintar T40/T20P × 1

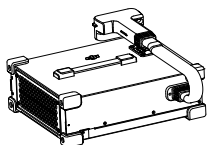

Kabel Kuasa AC Tiga Fasa  
(Bekalan Kuasa) × 1



Kabel Kuasa AC Tiga Fasa  
(Pengecas) × 1



Kabel Kuasa AC Satu Fasa  
(Bekalan Kuasa)\* × 1



Kabel Kuasa AC Satu Fasa  
(Pengecas) × 1

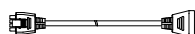

\* Kabel kuasa AC satu fasa (bekalan kuasa) dibungkus dalam kotak berasingan. Jenis kabel kuasa AC satu fasa (bekalan kuasa) mungkin berbeza mengikut negara atau rantau dan ilustrasi mungkin berbeza daripada produk sebenar.

## Pengenalan

Pengecas Pintar T40/T20P menyokong input kuasa AC satu fasa dan tiga fasa dan boleh disambungkan dengan satu bateri. Untuk bateri yang serasi, rujuk bahagian Spesifikasi.

Semasa mengemas, pengecas memantau status bateri dan boleh melaraskan arus pengecasan secara automatik jika perlu. Fungsi pelarasan kuasa pintar memastikan pengecasan boleh diteruskan walaupun lubang pengudaraan terhalang. Pengecas juga mempunyai fungsi diagnostik sendiri. Pengguna boleh menyemak LED status untuk mengesahkan jika terdapat sebarang ralat. Untuk mendapatkan maklumat yang lebih terperinci mengenai sebarang ralat, pengguna boleh menyambungkan pengecas ke alat kawalan jauh menggunakan kabel USB-C dan melancarkan aplikasi DJI Agras.

Selain itu, pengecas termasuk perlindungan arus lampau, perlindungan pengecasan berlebihan, perlindungan susutan voltan, perlindungan terlalu panas dan paparan status.

Penerangan umum dalam panduan pengguna ini digunakan pada kedua-dua Pengecas Pintar T40 dan Pengecas Pintar T20P. Pengecas Pintar T40 digunakan sebagai contoh di bawah. Ilustrasi dalam panduan pengguna ini mungkin berlainan daripada produk sebenar.

## Gambaran Keseluruhan

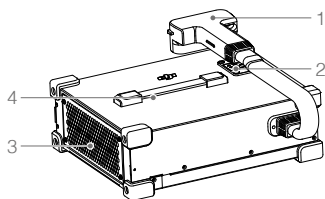

1. Kabel Pengecas
2. LED Status
3. Penutup Kalis Habuk
4. Pemegang

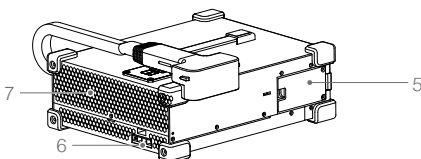

5. Penutup Penyimpanan Kabel
6. Port Kuasa AC
7. Lubang Pengudaraan

# LED Status

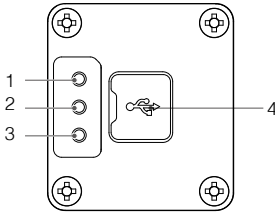

1. LED Status Saluran Pengecas
2. LED Status Modul DC
3. Penjana (tidak termasuk Modul DC)/LED Status Modul AC
4. Penutup Penyambung USB-C

LED Status	Corak Kelipan	Penerangan
LED Status Saluran Pengecas	Kuning padu	Pengecas sedia untuk sambungan kepada bateri
	Berkelip hijau sekali secara berterusan	Mengecap Alat
	Hijau padu	Dicas penuh
	Berkelip kuning sekali secara berterusan	Amaran untuk saluran bateri/pengecas
	Berkelip merah sekali secara berterusan	Ralat saluran bateri/pengecas
LED Status Modul DC	Berkelip kuning empat kali secara berterusan	Modul DC tidak diaktifkan
	Berkelip kuning sekali secara berterusan	Amaran untuk modul DC
	Berkelip merah sekali secara berterusan	Ralat modul DC
Penjana (tidak termasuk Modul DC)/LED Status Modul AC	Berkelip kuning empat kali secara berterusan	Penjana (tidak termasuk Modul DC)/modul AC tidak diaktifkan
	Berkelip kuning sekali secara berterusan	Amaran untuk penjana (tidak termasuk Modul DC)/modul AC
	Berkelip merah sekali secara berterusan	Ralat penjana (tidak termasuk Modul DC)/modul AC
	Berkelip merah empat kali secara berterusan	Penyelenggaraan penjana (tidak termasuk Modul DC) diperlukan

- ⚠**
- Apabila LED status berkelip untuk amaran atau ralat, sambungkan pengecas ke alat kawalan jauh menggunakan kabel USB-C bagi melihat maklumat lanjut.
  - Jika mana-mana bahagian pengecas tidak normal atau rosak, anda disarankan menghubungi pengedar sah DJI atau Sokongan DJI untuk membaiki pulih atau menggantikan bahagian tersebut.

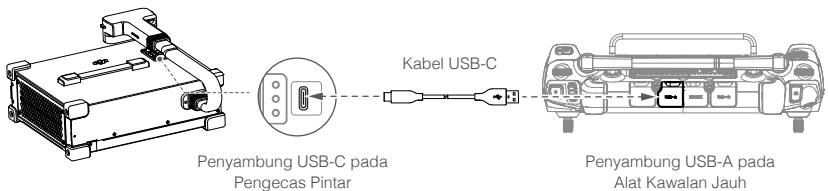

## Pengaktifan

Pengelas pintar perlu diaktifkan sebelum penggunaan kali pertama. Sambungkan alat kawalan jauh kepada internet terlebih dahulu. Gunakan kabel USB-C untuk menyambung kepada penyambung USB-C pengelas serta penyambung USB-A alat kawalan jauh. Mulakan aplikasi DJI Agras pada alat kawalan jauh dan ketik  pada sudut kiri atas antara muka utama untuk memasuki antara muka peranti pengelas dan mengaktifkan pengelas.

## Menggunakan Pengelas Pintar

### Menyambung kepada Kuasa AC Tiga Fasa

-  • Ikuti langkah-langkah yang diterangkan di bawah mengikut urutan dengan teliti.
- Selain peranti elektrik lain, pastikan kotak agihan elektrik boleh menyediakan sekurang-kurangnya 12 kW kuasa (sekurang-kurangnya 16 A arus) untuk Pengelas Pintar T40 dan sekurang-kurangnya 6 kW kuasa (sekurang-kurangnya 16 A arus) untuk Pengelas Pintar T20P. Jika anda perlu menyambungkan pengelas kepada penjana tiga fasa pihak ketiga, pastikan kuasa output penjana tiga fasa juga memenuhi keperluan yang sepadan.

1. Matikan pemutus litar udara untuk bekalan kuasa AC tiga fasa.
2. Putar dan buka penutup kabel kuasa AC tiga fasa (bekalan kuasa) dan sambungkan dua kabel kuasa AC tiga fasa. Sambungkan Kabel kuasa AC tiga fasa (pengelas) ke port kuasa AC pengelas.

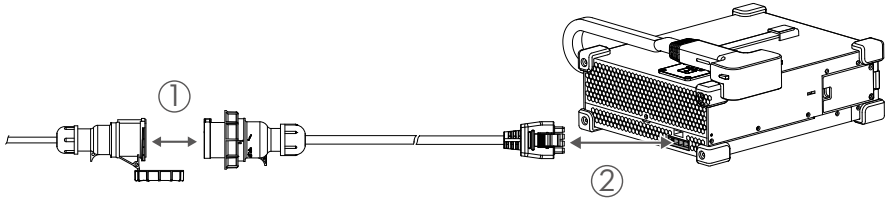

3. Sambungkan pengelas pintar kepada bekalan kuasa AC tiga fasa:  
Sambungkan tiga konduktor (berlabel L1, L2, L3) kabel kuasa AC tiga fasa (bekalan kuasa) ke tiga terminal panas pemutus litar udara dan satu wayar pbumian (berlabel PE) ke terminal pbumian kotak pengagihan elektrik.

-  • Hanya juruelektrik yang berkeelayakan boleh menyambungkan pengelas kepada kuasa AC tiga fasa dan mereka mesti memakai sarung tangan pebat.
- JANGAN sambungkan wayar pbumian ke terminal neutral atau terminal panas.

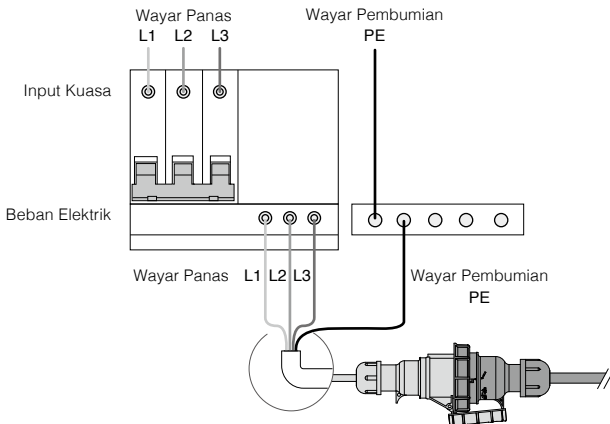

4. Hidupkan pemutus litar udara bekalan kuasa AC tiga fasa.

5. Sambungkan pengecas ke bateri.

- Jika menggunakan Agras T40, sambungkan kabel pengecasan ke sinki haba yang disejukkan oleh udara sebelum meletakkan bateri ke dalam sinki haba. Pengecas mula mengecas bateri. Empat LED bateri berkelip dalam urutan semasa mengecas. Tanggalkan bateri apabila empat LED bertukar padu atau mati dan letak bateri lain dalam sinki haba untuk dicas.

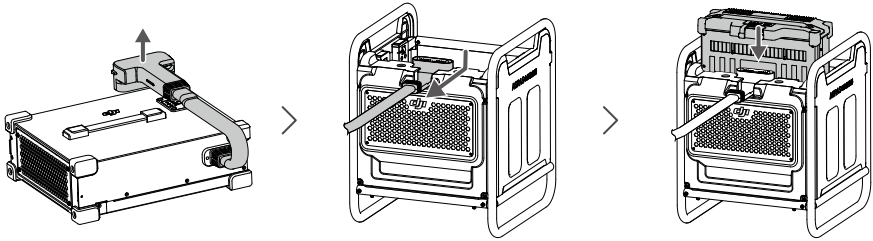

- Jika menggunakan Agras T20P, sambungkan kabel pengecasan kepada bateri secara terus. Pengecas mula mengecas bateri. Empat LED bateri berkelip dalam urutan semasa mengecas. Tanggalkan bateri apabila empat LED bertukar padu atau mati dan sambungkan bateri lain untuk dicas.

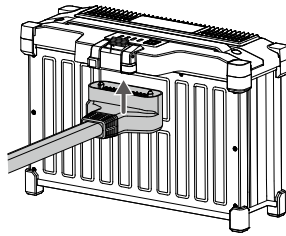

6. Apabila pengecasan selesai, matikan pemutus litar udara sebelum memutuskan kabel kuasa AC tiga fasa daripada pengecas.

### Menyambung kepada Kuasa AC Satu Fasa

1. Sambungkan dua kabel kuasa AC satu fasa. Sambungkan kabel kuasa AC satu fasa (pengecas) ke pengecas dan kemudian sambungkan kabel kuasa AC satu fasa (bekalan kuasa) ke outlet kuasa.

- ⚠️ • Jenis outlet kuasa mungkin berbeza bergantung pada negara atau rantau. Pilih outlet kuasa yang sesuai dengan sewajarnya.
- Outlet kuasa hendaklah menyediakan sekurang-kurangnya arus 16 A.

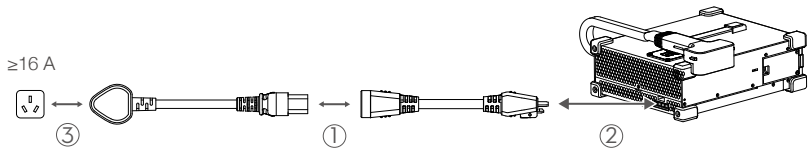

2. Sambungkan pengecas kepada bateri mengikut kaedah yang sama yang diterangkan dalam bahagian Menyambung ke Kuasa AC Tiga Fasa.

3. Apabila pengecasan selesai, cabut kabel kuasa AC daripada outlet kuasa dan kemudian cabut kabel kuasa AC daripada pengecas.

## Mengemas kini Perisian Tegar

Terdapat pemberitahuan apabila kemas kini perisian tegar tersedia di tapak web DJI. Beri perhatian pada halaman Muat turun produk di tapak web DJI untuk mendapatkan perisian tegar terkini. Ikuti arahan di bawah untuk mengemas kini perisian tegar pengecas dengan menggunakan alat kawalan jauh.

1. Sambungkan alat kawalan jauh ke internet dan kemudian sambungkan pengecas ke alat kawalan jauh menggunakan kabel USB-C.
2. Jalankan aplikasi DJI Agras pada alat kawalan jauh dan kemas kini perisian tegar dengan mengikut arahan.

## Storan dan Penyelenggaraan

### Storan

Apabila anda tidak menggunakan pengecas, cabut pengecas daripada kuasa AC dan cabut kabel pengecasan daripada bateri. Letakkan pengecas di tempat yang stabil.

- ⚠ • JANGAN letakkan pengecas di bawah cahaya matahari langsung atau dalam hujan atau persekitaran basah yang lain.
- Jauhkan pengecas daripada haba, tekanan, air, gas mudah terbakar dan bahan kakis.

### Penyelenggaraan

Bersihkan penutup kalis habuk dengan kerap untuk memastikan prestasi pelepasan haba.

1. Tanggalkan empat skru dan tanggalkan penutup kalis debu.
2. Bersihkan penutup kalis habuk dan pasang semula di tempatnya. Pasang empat skru untuk mengunci penutup kalis debu.

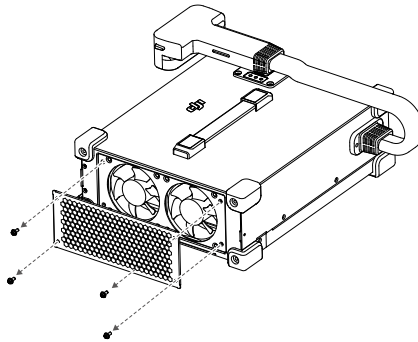

## Spesifikasi

Item	Pengecas Pintar T40	Pengecas Pintar T20P
Nombor model	CSX602-9500	CSX602-4500
Suhu Operasi	-5° hingga 40° C (23° hingga 104° F)	-5° hingga 40° C (23° hingga 104° F)
Rangkaian Alur Keluar	1	1
Input/Output	Input: 3 Fasa 380-420 VAC, 50/60 Hz, 16 A MAX Output: 59.92 VDC, 150 A MAX Input: 1 Fasa 220-240 VAC, 50/60 Hz, 16 A MAX Output: 59.92 VDC, 50 A MAX	Input: 3 Fasa 380-420 VAC, 50/60 Hz, 16 A MAX Output: 59.92 VDC, 70 A MAX Input: 1 Fasa 220-240 VAC, 50/60 Hz, 16 A MAX Output: 59.92 VDC, 46 A MAX
Bateri yang Serasi	Bateri Penerbangan Pintar T40/T30/T20P	Bateri Penerbangan Pintar T40/T30/T20P
Dimensi	400×266×120 mm	318.5×254×108 mm
Berat	Kira-kira 12.7 kg	Kira-kira 8.8 kg



## ข้อสงวนสิทธิ์

ขอแสดงความยินดีที่คุณซื้อผลิตภัณฑ์ DJI™ ใหม่ โปรดอ่านเอกสารฉบับนี้ซึ่งฉบับตลอดจนแนวทางปฏิบัติที่ปลอดภัยและถูกกฎหมายทั้งหมดของ DJI อย่างรอบคอบก่อนการใช้งาน หากคุณไม่อ่านและปฏิบัติตามคำแนะนำและคำเตือน อาจทำให้คุณหรือผู้อื่นได้รับบาดเจ็บสาหัส สร้างความเสียหายต่อผลิตภัณฑ์ DJI หรือความเสียหายต่อบุคคลอื่น ๆ ในบริเวณใกล้เคียง เมื่อใช้ผลิตภัณฑ์นี้ หมายถึงว่าคุณได้อ่านเอกสารฉบับนี้อย่างละเอียดแล้ว และคุณเข้าใจและตกลงที่จะปฏิบัติตามข้อกำหนดและเงื่อนไขทุกข้อของเอกสารฉบับนี้ และเอกสารที่เกี่ยวข้องของผลิตภัณฑ์นี้ทุกฉบับ คุณตกลงที่จะใช้ผลิตภัณฑ์นี้เพื่อวัตถุประสงค์ที่เหมาะสมเท่านั้น ในขณะที่ใช้ผลิตภัณฑ์นี้ คุณยอมรับว่าคุณเป็นผู้รับผิดชอบต่อการกระทำของคุณเองแต่เพียงผู้เดียว และสำหรับผลที่ตามมาใด ๆ DJI จะไม่รับผิดชอบต่อความเสียหาย การบาดเจ็บหรือความรับผิดชอบทางกฎหมายใด ๆ ที่เกิดขึ้นจากการใช้ผลิตภัณฑ์นี้ไม่ว่าทางตรงหรือทางอ้อม

DJI เป็นเครื่องหมายการค้าของ SZ DJI TECHNOLOGY CO., LTD. (เรียกย่อ ๆ ว่า "DJI") และบริษัทในเครือ ชื่อผลิตภัณฑ์ แบรนด ๆ ฯลฯ ที่ปรากฏในเอกสารฉบับนี้เป็นเครื่องหมายการค้าหรือเครื่องหมายการค้าจดทะเบียนของบริษัทเจ้าของที่เกี่ยวข้อง ผลิตภัณฑ์และเอกสารฉบับนี้เป็นลิขสิทธิ์ของ DJI ที่สงวนลิขสิทธิ์ทั้งหมด ห้ามทำซ้ำส่วนของผลิตภัณฑ์หรือเอกสารฉบับนี้ไม่ว่าในรูปแบบใด โดยไม่ได้รับความยินยอมเป็นลายลักษณ์อักษรหรือได้รับอนุญาตจาก DJI

เอกสารนี้และเอกสารทางการตลาดอื่น ๆ ทั้งหมดอาจเปลี่ยนแปลงได้ตามดุลยพินิจของ DJI แต่เพียงผู้เดียว เนื้อหานี้อาจมีการเปลี่ยนแปลงโดยไม่ต้องแจ้งให้ทราบล่วงหน้า สำหรับข้อมูลผลิตภัณฑ์ล่าสุด โปรดไปที่ [www.dji.com](http://www.dji.com) และไปที่หน้าผลิตภัณฑ์สำหรับผลิตภัณฑ์นี้

## คำเตือน

- อ่านคำแนะนำเหล่านี้อย่างละเอียดก่อนใช้งาน หากไม่ปฏิบัติตามคำแนะนำที่เกี่ยวข้องอาจทำให้ทรัพย์สินเสียหายเกิดการบาดเจ็บ หรือเสียชีวิตได้ คำเตือนและข้อควรระวังในคู่มือนี้ไม่ใช่ครอบคลุมทุกสถานการณ์ที่อาจเกิดขึ้น และผู้ใช้ต้องฝึกใช้ความคิดตัดสินใจเองสำหรับผลิตภัณฑ์ที่ไม่ได้กล่าวถึงในคู่มือนี้ และใช้ความระมัดระวังอยู่เสมอ
- เฉพาะช่างไฟฟ้าที่มีคุณสมบัติเหมาะสมเท่านั้นที่สามารถต่อสายเครื่องชาร์จเข้ากับไฟฟ้า AC แบบสามเฟส และจะต้องสวมถุงมือยางกันไฟฟ้า
- หากต้องการใช้เครื่องชาร์จอัจฉริยะ T40 กับเครื่องกำเนิดไฟฟ้าของบริษัอื่น ให้ตรวจสอบที่แนะนำว่าได้อุปกรณ์กำเนิดไฟฟ้าแบบสามเฟสที่มีกำลังวัตต์ไม่น้อยกว่า 380 V และพิกัดเอาต์พุต 12 kW ขึ้นไป หากต้องการใช้เครื่องชาร์จอัจฉริยะ T20P กับเครื่องกำเนิดไฟฟ้าของบริษัอื่น ให้ตรวจสอบที่แนะนำว่าได้อุปกรณ์กำเนิดไฟฟ้าแบบสามเฟสที่มีกำลังวัตต์ไม่น้อยกว่า 380 V และพิกัดเอาต์พุต 6 kW ขึ้นไป
- หากต้องการติดตั้งหรือเชื่อมต่อขั้วต่อระหว่างโมดูล DC และโมดูล AC ให้ถอดเครื่องชาร์จออกจากพาวเวอร์ซัพพลายก่อน อย่าดำเนินการในขณะที่ยังใช้เครื่องชาร์จกำลังทำงาน
- ห้ามใช้เครื่องชาร์จขณะมีแสงแดดส่องโดยตรง ในขณะที่มีพายุฝนฟ้าคะนอง หรือในสภาพแวดล้อมที่เปียกชื้นอื่น ๆ
- ควรเก็บเครื่องชาร์จไว้ในสภาพแวดล้อมที่มีช่วงอุณหภูมิระหว่าง 23° ถึง 104°F (-5° ถึง 40°C)
- เก็บเครื่องชาร์จให้ห่างจากความชื้น ความดัน น้ำ ก๊าซไวไฟ และสารกัดกร่อน
- เก็บเครื่องชาร์จให้ห่างจากรังสีไมโครเวฟหรือเครื่องใช้ที่ก่อกวนคลื่นวิทยุหรือที่ก่อกวนสัญญาณวิทยุอื่น ๆ
- วางเครื่องชาร์จบนพื้นผิวราบและมั่นคง ตรวจสอบให้แน่ใจว่าอุปกรณ์มีฉนวนป้องกันที่เหมาะสมและมีพื้นที่ระบายอากาศอย่างน้อย 50 ซม. เพื่อป้องกันอันตรายจากเพลิงไหม้
- ห้ามใช้เครื่องชาร์จในบริเวณที่จัดเก็บแบตเตอรี่ ควรเว้นระยะอย่างน้อย 30 ซม. ระหว่างเครื่องชาร์จกับแบตเตอรี่ที่กำลังชาร์จ มิฉะนั้น เครื่องชาร์จหรือแบตเตอรี่ที่กำลังชาร์จอาจได้รับความเสียหายเนื่องจากความร้อนที่สูงเกินไป และอาจทำให้เกิดอันตรายจากเพลิงไหม้ได้
- โปรดดูคู่มือการใช้งานแบตเตอรี่สำหรับคำแนะนำด้านความปลอดภัยเพิ่มเติมก่อนใช้งาน
- ในกรณีที่เกิดเพลิงไหม้ ให้ใช้ถังดับเพลิงชนิดผงเคมีแห้ง สังเกตเพลิงไหม้ที่อาจทำให้เกิดอันตรายจากไฟฟ้าได้
- ห้ามถอดปลั๊กไฟ AC หรือสายชาร์จในขณะที่เครื่องชาร์จกำลังทำงาน ถอดแบตเตอรี่ออกหลังจากชาร์จเสร็จแล้ว
- หากมีฝุ่นเกาะสะสมที่สังเกตเห็นด้านบนขั้วต่อสายชาร์จ ให้ทำความสะอาดโดยเร็วที่สุด ตรวจสอบให้แน่ใจว่าเครื่องชาร์จไม่ได้เชื่อมต่อกับแหล่งจ่ายไฟก่อนทำความสะอาด
- ห้ามดึงสายชาร์จเพื่อเคลื่อนย้ายหรือนำเครื่องชาร์จไปยังที่อื่น มิฉะนั้นสายชาร์จอาจขาดเสียหายได้
- จับสายชาร์จด้วยความระมัดระวังเพื่อหลีกเลี่ยงความเสียหายจากแรงกระแทก
- ควรทำความสะอาดก่อนเป็นประจำเพื่อให้แน่ใจว่าพัดลมระบายความร้อนได้ดี
- ใช้มีดคมหรือกรรไกรสำหรับ DJI AGRAS™ T40 หรือ T20P เพื่อเปิดใช้งานเครื่องชาร์จและอัปเดตเฟิร์มแวร์ ก่อนเปิดใช้งานหรืออัปเดตเฟิร์มแวร์ ตรวจสอบให้แน่ใจว่ามีการอัปเดตเฟิร์มแวร์ก่อนเฟิร์มแวร์ล่าสุดแล้ว

## ภายในกล่อง

เครื่องชาร์จอัจฉริยะ T40/T20P × 1

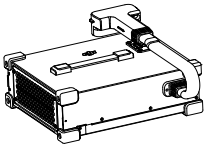

สายไฟ AC แบบสามเฟส (ทาวเวอร์ซีพหลาย) × 1



สายไฟ AC แบบสามเฟส (เครื่องชาร์จ) × 1



สายไฟ AC แบบเฟสเดียว (ทาวเวอร์ซีพหลาย)\* × 1



สายไฟ AC แบบเฟสเดียว (เครื่องชาร์จ) × 1

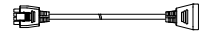

\* สายไฟ AC แบบเฟสเดียว (ทาวเวอร์ซีพหลาย) บนรถจักรยานยนต์อาจแตกต่างกันไปตามประเภทของสายไฟ AC แบบเฟสเดียว (ทาวเวอร์ซีพหลาย) อาจแตกต่างกันไปในแต่ละประเทศหรือภูมิภาค และภาพประกอบอาจแตกต่างไปจากผลิตภัณฑ์จริง

## ข้อมูลเบื้องต้น

เครื่องชาร์จอัจฉริยะ T40/T20P รองรับกำลังไฟเข้า AC แบบเฟสเดียวและสามเฟส และสามารถเชื่อมต่อกับแบตเตอรี่หนึ่งก้อนได้ สำหรับแบตเตอรี่ที่ใช้งานร่วมกับได้ โปรดดูที่ส่วนข้อมูลจำเพาะ

ขณะชาร์จ เครื่องชาร์จจะตรวจติดตามสถานะของแบตเตอรี่และสามารถปรับกระแสไฟในการชาร์จได้โดยอัตโนมัติหากจำเป็น ฟังก์ชันการปรับกำลังไฟที่อัจฉริยะช่วยให้มั่นใจได้ว่า การชาร์จจะดำเนินต่อไปได้แม้ว่าจะมีสิ่งกีดขวางระยะอากาศก็ตาม เครื่องชาร์จยังมีฟังก์ชันการวินิจฉัยตนเองอีกด้วย ผู้ใช้สามารถตรวจสอบไฟ LED แสดงสถานะเพื่อยืนยันว่ามีข้อผิดพลาดใด ๆ หรือไม่ สำหรับรายละเอียดเพิ่มเติมเกี่ยวกับข้อผิดพลาด ผู้ใช้สามารถเชื่อมต่อเครื่องชาร์จกับรีโมทคอนโทรลโดยใช้สายเคเบิล USB-C และเปิดแอป DJI Agras

นอกจากนี้ เครื่องชาร์จยังมีระบบป้องกันกระแสไฟเกิน การป้องกันการชาร์จไฟเกิน การป้องกันแรงดันไฟฟ้า การป้องกันความร้อนเกิน และการแสดงสถานะคำอธิบายทั่วไปในคู่มือการใช้งานนี้ใช้ได้กับทั้งเครื่องชาร์จอัจฉริยะ T40 และเครื่องชาร์จอัจฉริยะ T20P ใช้เครื่องชาร์จอัจฉริยะ T40 แสดงเป็นตัวอย่างด้านล่าง ภาพประกอบในคู่มือการใช้งานนี้อาจแตกต่างไปจากผลิตภัณฑ์จริง

## ภาพรวม

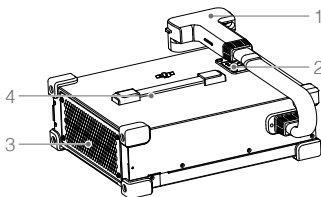

1. สายชาร์จ
2. ไฟ LED แสดงสถานะ
3. ฝาครอบกันฝุ่น
4. ที่จับ

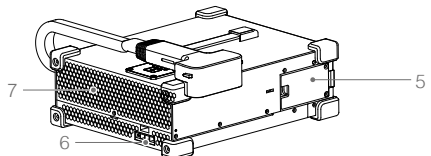

5. ฝาครอบที่เก็บสายเคเบิล
6. พอร์ตไฟฟ้า AC
7. ระบุบรรยากาศ

**ไฟ LED แสดงสถานะ**

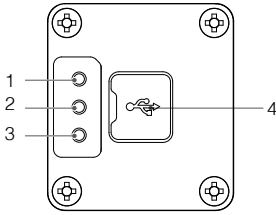

1. ไฟ LED แสดงสถานะช่องชาร์จ
2. ไฟ LED แสดงสถานะโมดูล DC
3. ไฟ LED แสดงสถานะเครื่องกำเนิดไฟฟ้า (ยกเว้นโมดูล DC)/โมดูล AC
4. ฝาครอบขั้วต่อ USB-C

ไฟ LED แสดงสถานะ	รูปแบบการกะพริบ	คำอธิบาย
ไฟ LED แสดงสถานะช่องชาร์จ	สีเหลืองค้าง	เครื่องชาร์จพร้อมที่จะเชื่อมต่อกับแบตเตอรี่แล้ว
	กะพริบเป็นสีเขียวหนึ่งครั้งต่อเนื่อง	กำลังชาร์จ
	สีเขียวก้าง	ชาร์จเต็มแล้ว
	กะพริบเป็นสีเหลืองสี่ครั้งต่อเนื่อง	ค่าเตือนเกี่ยวกับแบตเตอรี่/ช่องชาร์จ
ไฟ LED แสดงสถานะโมดูล DC	กะพริบเป็นสีเหลืองสี่ครั้งต่อเนื่อง	ข้อผิดพลาดเกี่ยวกับแบตเตอรี่/ช่องชาร์จ
	กะพริบเป็นสีเหลืองหนึ่งครั้งต่อเนื่อง	ข้อผิดพลาดเกี่ยวกับโมดูล DC
	กะพริบเป็นสีแดงหนึ่งครั้งต่อเนื่อง	ข้อผิดพลาดเกี่ยวกับโมดูล DC
ไฟ LED แสดงสถานะเครื่องกำเนิดไฟฟ้า (ยกเว้นโมดูล DC)/โมดูล AC	กะพริบเป็นสีเหลืองสี่ครั้งต่อเนื่อง	ไม่ได้เปิดใช้งานเครื่องกำเนิดไฟฟ้า (ยกเว้นโมดูล DC)/โมดูล AC
	กะพริบเป็นสีเหลืองหนึ่งครั้งต่อเนื่อง	ค่าเตือนเกี่ยวกับเครื่องกำเนิดไฟฟ้า (ยกเว้นโมดูล DC)/โมดูล AC
	กะพริบเป็นสีแดงหนึ่งครั้งต่อเนื่อง	ข้อผิดพลาดเกี่ยวกับเครื่องกำเนิดไฟฟ้า (ยกเว้นโมดูล DC)/โมดูล AC
	กะพริบเป็นสีแดงสี่ครั้งต่อเนื่อง	ต้องมีการบำรุงรักษาเครื่องกำเนิดไฟฟ้า (ยกเว้นโมดูล DC)

- !**
- เมื่อไฟ LED แสดงสถานะกะพริบเพื่อเตือนหรือแจ้งข้อผิดพลาด ให้ต่อเครื่องชาร์จเข้ากับรีโมทคอนโทรลโดยใช้สาย USB-C เพื่อดูข้อมูลเพิ่มเติม
  - หากส่วนใดส่วนหนึ่งของเครื่องชาร์จผิดปกติหรือชำรุดเสียหาย ขอแนะนำให้ติดต่อตัวแทนจำหน่ายที่ได้รับอนุญาตจาก DJI หรือฝ่ายสนับสนุนของ DJI เพื่อทำการซ่อมแซมหรือเปลี่ยนชิ้นส่วน

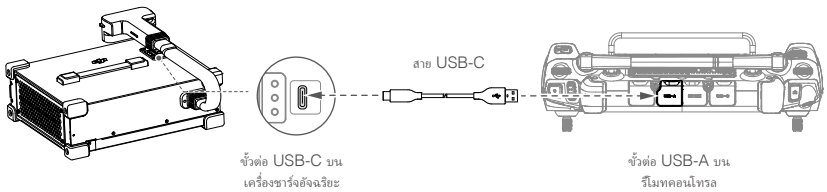

**การเปิดใช้งาน**

ต้องเปิดใช้งานเครื่องชาร์จอัจฉริยะก่อนการใช้งานครั้งแรก เชื่อมต่อรีโมทคอนโทรลกับอินเทอร์เน็ทก่อน ใช้สาย USB-C เพื่อต่อกับขั้วต่อ USB-C ของเครื่องชาร์จและขั้วต่อ USB-A ของรีโมทคอนโทรล เรียกใช้แอป DJI Agras บนรีโมทคอนโทรล และแตะ ที่มุมซ้ายบนของอินเทอร์เฟซหลักเพื่อเข้าสู่อินเทอร์เฟซของอุปกรณ์ชาร์จ เพื่อเปิดใช้งานเครื่องชาร์จ

## การใช้เครื่องชาร์จอัจฉริยะ

### การเชื่อมต่อกับแหล่งจ่ายไฟ AC แบบสามเฟส

- ⚠️ ปฏิบัติตามขั้นตอนที่อธิบายไว้ด้านล่างตามลำดับอย่างเคร่งครัด
- นอกจากอุปกรณ์ไฟฟ้าอื่น ๆ แล้ว ตรวจสอบให้แน่ใจว่าตู้จ่ายไฟฟ้าสามารถให้กำลังไฟอย่างน้อย 12kW (กระแสอย่างน้อย 16 A) สำหรับเครื่องชาร์จอัจฉริยะ T40 และกำลังไฟอย่างน้อย 6 KW (กระแสอย่างน้อย 16 A) สำหรับเครื่องชาร์จอัจฉริยะ T20P หากคุณต้องเชื่อมต่อเครื่องชาร์จกับเครื่องกำเนิดไฟฟ้าแบบสามเฟสของบริษัทอื่น ให้ตรวจสอบให้แน่ใจว่ากำลังเอาต์พุตของเครื่องกำเนิดไฟฟ้าแบบสามเฟสตรงตามข้อกำหนดที่เกี่ยวข้องหรือไม่

1. ปิดแอร์เซอร์กิตเบรกเกอร์สำหรับพาวเวอร์สวิตช์พลาซ AC แบบสามเฟส
2. หมุนและเปิดฝาครอบสายไฟ AC แบบสามเฟส (พาวเวอร์สวิตช์พลาซ) และเชื่อมต่อสายไฟ AC แบบสามเฟสสองเส้น เชื่อมต่อสายไฟ AC แบบสามเฟส (เครื่องชาร์จ) เข้ากับพอร์ตไฟฟ้า AC ของเครื่องชาร์จ

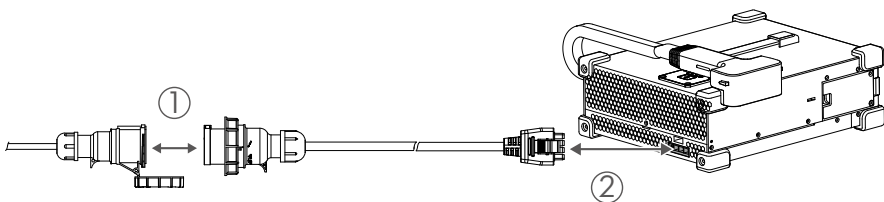

3. เชื่อมต่อเครื่องชาร์จอัจฉริยะเข้ากับพาวเวอร์สวิตช์พลาซ AC แบบสามเฟส:  
เชื่อมต่อตัวนำไฟฟ้าสามตัว (ระบุว่า L1, L2, L3) ของสายไฟ AC แบบสามเฟส (พาวเวอร์สวิตช์พลาซ) เข้ากับขั้วสายเส้นไฟ (Hot Terminal) สามขั้วของแอร์เซอร์กิตเบรกเกอร์ และสายดินหนึ่งเส้น (ระบุว่า PE) เข้ากับขั้วสายดินของตู้จ่ายไฟ

- ⚠️ เฉพาะช่างไฟฟ้าที่มีคุณสมบัติเหมาะสมเท่านั้นที่สามารถต่อสายเครื่องชาร์จเข้ากับไฟฟ้า AC แบบสามเฟส และจะต้องสวมถุงมือยางกันไฟฟ้า
- ห้ามเชื่อมต่อสายดินกับขั้วสายนิวทรัลหรือขั้วสายเส้นไฟ

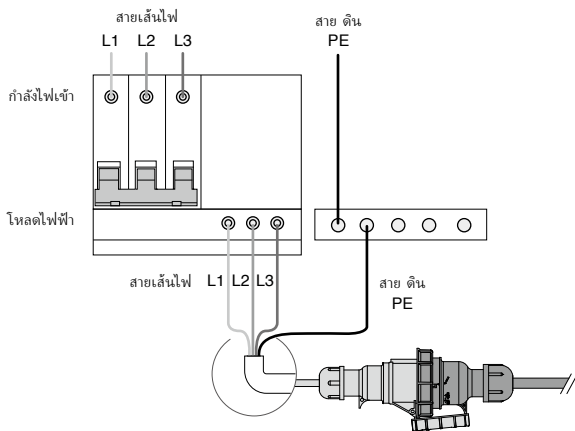

4. เปิดแอร์เซอร์กิตเบรกเกอร์ของพาวเวอร์ซัพพลาย AC แบบสามเฟส

5. เชื่อมต่อเครื่องชาร์จเข้ากับแบตเตอรี่

- หากใช้ Agras T40 ให้ต่อสายชาร์จเข้ากับชุดระบายความร้อนด้วยอากาศก่อนใส่แบตเตอรี่ลงในชุดระบายความร้อน เครื่องชาร์จจะเริ่มชาร์จแบตเตอรี่ไฟ LED สีแดงของแบตเตอรี่จะกะพริบตามลำดับขณะชาร์จ ถอดแบตเตอรี่ออกเมื่อไฟ LED ทั้งสี่ดวงติดค้างหรือดับ และใส่แบตเตอรี่อีกก้อนหนึ่งลงในชุดระบายความร้อนเพื่อชาร์จ

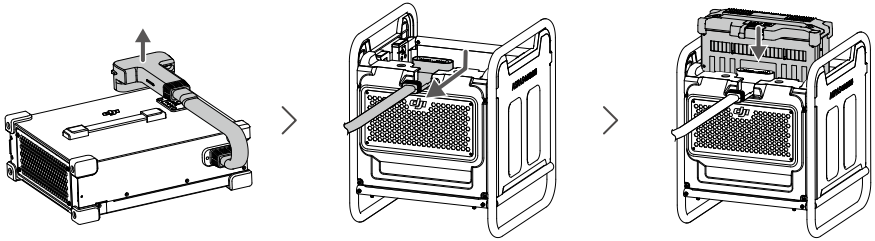

- หากใช้ Agras T20P ให้ต่อสายชาร์จเข้ากับแบตเตอรี่โดยตรง เครื่องชาร์จจะเริ่มชาร์จแบตเตอรี่ไฟ LED สีแดงของแบตเตอรี่จะกะพริบตามลำดับขณะชาร์จ ถอดแบตเตอรี่ออกเมื่อไฟ LED ทั้งสี่ดวงติดค้างหรือดับ และเชื่อมต่อแบตเตอรี่อีกก้อนหนึ่งเพื่อชาร์จ

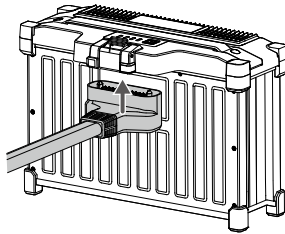

6. เมื่อชาร์จเสร็จแล้ว ให้ปิดแอร์เซอร์กิตเบรกเกอร์ก่อนที่จะถอดสายไฟ AC แบบสามเฟสออกจากเครื่องชาร์จ

การเชื่อมต่อกับแหล่งจ่ายไฟ AC แบบเฟสเดียว

1. เชื่อมต่อสายไฟ AC แบบเฟสเดียวสองสาย เชื่อมต่อสายไฟ AC แบบเฟสเดียว (เครื่องชาร์จ) เข้ากับเครื่องชาร์จ จากนั้นเชื่อมต่อสายไฟ AC แบบเฟสเดียว (พาวเวอร์ซัพพลาย) เข้ากับปลั๊กไฟ



- ประเภทของปลั๊กไฟอาจแตกต่างกันไปในแต่ละประเทศหรือภูมิภาค เลือกปลั๊กไฟที่เหมาะสม
- ปลั๊กไฟควรจ่ายกระแสไฟอย่างน้อย 16 A

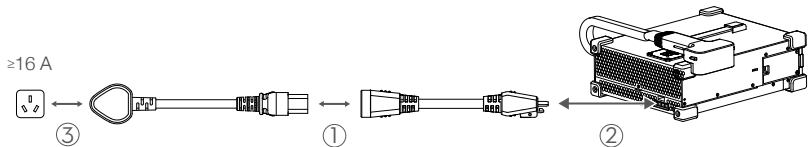

2. ต่อเครื่องชาร์จเข้ากับแบตเตอรี่ตามวิธีการเดียวกันที่อธิบายไว้ในหัวข้อการเชื่อมต่อกับแหล่งจ่ายไฟ AC แบบสามเฟส

3. เมื่อชาร์จเสร็จแล้ว ให้ถอดสายไฟ AC ออกจากปลั๊กไฟ จากนั้นถอดสายไฟ AC ออกจากเครื่องชาร์จ

## การอัปเดตเฟิร์มแวร์

จะมีการแจ้งเตือนเมื่อพร้อมให้ทำการอัปเดตเฟิร์มแวร์บนเว็บไซต์ DJI โปรดหมั่นตรวจสอบหน้าการดาวน์โหลดของผลิตภัณฑ์บนเว็บไซต์ DJI เพื่อรับเฟิร์มแวร์เวอร์ชันล่าสุด ทำตามคำแนะนำด้านล่างเพื่ออัปเดตเฟิร์มแวร์ของเครื่องชาร์จโดยใช้โมทคอนโทรล

1. เชื่อมต่อรีโมทคอนโทรลกับอินเทอร์เนต จากนั้นเชื่อมต่อเครื่องชาร์จกับโมทคอนโทรลโดยใช้สาย USB-C
2. เรียกใช้แอป DJI Agras บนรีโมทคอนโทรลและอัปเดตเฟิร์มแวร์ตามคำแนะนำ

## การจัดเก็บและการบำรุงรักษา

### การจัดเก็บ

เมื่อคุณไม่ได้ใช้เครื่องชาร์จ ให้ถอดเครื่องชาร์จออกจากแหล่งจ่ายไฟ AC และถอดสายชาร์จออกจากแบตเตอรี่ วางเครื่องชาร์จในที่ที่แห้ง



- ห้ามวางเครื่องชาร์จในที่ที่มีแสงแดดส่องโดยตรง มีฝนหรือในสภาพแวดล้อมที่เปียกชื้นอื่น ๆ
- เก็บเครื่องชาร์จให้ห่างจากความร้อน ความดัน น้ำ ก๊าซไวไฟ และสารกัดกร่อน

### การบำรุงรักษา

ทำความสะอาดฝาครอบกันฝุ่นเป็นประจำเพื่อให้ความร้อนได้ดี

1. ถอดสกรูสี่ตัวและถอดฝาครอบกันฝุ่นออก
2. ทำความสะอาดฝาครอบกันฝุ่นและติดตั้งกลับเข้าที่ ติดตั้งสกรูสี่ตัวเพื่อยึดฝาครอบกันฝุ่นให้แน่น

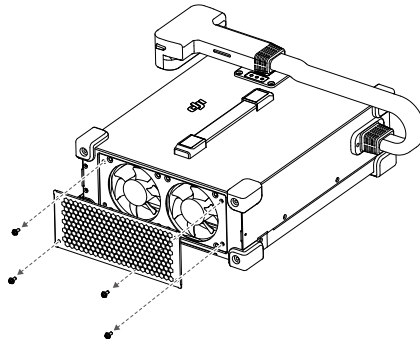

## ข้อมูลจำเพาะ

รายการ	เครื่องชาร์จอัจฉริยะ T40	เครื่องชาร์จอัจฉริยะ T20P
หมายเลขรุ่น	CSX602-9500	CSX602-4500
อุณหภูมิในการทำงาน	-5° ถึง 40°C (23° ถึง 104°F)	-5° ถึง 40°C (23° ถึง 104°F)
ช่องเอาต์พุต	1	1
อินพุต/เอาต์พุต	อินพุต: 3 เฟส 380-420 VAC, 50/60 Hz, สูงสุด 16 A เอาต์พุต: 59.92 VDC, สูงสุด 150 A อินพุต: 1 เฟส 220-240 VAC, 50/60 Hz, สูงสุด 16 A เอาต์พุต: 59.92 VDC, สูงสุด 50 A	อินพุต: 3 เฟส 380-420 VAC, 50/60 Hz, สูงสุด 16 A เอาต์พุต: 59.92 VDC, สูงสุด 70 A อินพุต: 1 เฟส 220-240 VAC, 50/60 Hz, สูงสุด 16 A เอาต์พุต: 59.92 VDC, สูงสุด 46 A
แบตเตอรี่ที่ใช้งานร่วมกันได้	แบตเตอรี่ลิเธียมอัจฉริยะ T40/T30/T20P	แบตเตอรี่ลิเธียมอัจฉริยะ T40/T30/T20P
ขนาด	400×266×120 มม.	318.5×254×108 มม.
น้ำหนัก	ประมาณ 12.7 กก.	ประมาณ 8.8 กก.

## Tuyên bố khước từ trách nhiệm

Chúc mừng bạn đã mua sản phẩm DJI™ mới. Vui lòng đọc kỹ toàn bộ tài liệu này và tất cả các biện pháp thực hành an toàn và hợp pháp do DJI cung cấp trước khi sử dụng. Việc không đọc và làm theo hướng dẫn và cảnh báo có thể gây thương tích nghiêm trọng cho chính bạn hoặc cho người khác, làm hỏng sản phẩm DJI hoặc làm hỏng các đồ vật khác ở gần. Bằng việc sử dụng sản phẩm này, bạn theo đây xác nhận rằng đã đọc kỹ tài liệu này và rằng bạn hiểu và đồng ý tuân theo các điều khoản và điều kiện trong tài liệu này và tất cả các tài liệu khác liên quan đến sản phẩm này. Bạn đồng ý chỉ sử dụng sản phẩm này cho các mục đích phù hợp. Bạn đồng ý rằng bạn tự chịu trách nhiệm về hành vi của mình khi sử dụng sản phẩm này và đối với bất kỳ hậu quả nào theo đó. DJI không chịu trách nhiệm cho các thiệt hại, thương tích hoặc bất kỳ trách nhiệm pháp lý nào phát sinh trực tiếp hoặc gián tiếp từ việc sử dụng sản phẩm này.

DJI là thương hiệu của SZ DJI TECHNOLOGY CO., LTD. (gọi tắt là "DJI") và các công ty liên kết. Tên của các sản phẩm, nhãn hiệu, v.v., xuất hiện trong tài liệu này là các thương hiệu hoặc thương hiệu đã đăng ký của các công ty chủ sở hữu tương ứng. Sản phẩm và tài liệu này thuộc bản quyền của DJI với tất cả các quyền đều được bảo lưu. Không được sao chép bất kỳ bộ phận nào của sản phẩm hoặc tài liệu này dưới bất kỳ hình thức nào khi chưa có sự đồng ý trước hoặc ủy quyền bằng văn bản từ DJI.

Tài liệu này và tất cả các tài liệu liên quan đều có thể được thay đổi theo toàn quyền quyết định của DJI. Nội dung này có thể bị thay đổi mà không cần thông báo trước. Để biết thông tin cập nhật về sản phẩm, hãy truy cập [www.dji.com](http://www.dji.com) và đi tới trang sản phẩm của sản phẩm này.

## Cảnh báo

1. Đọc kỹ các hướng dẫn này trước khi sử dụng. Không tuân thủ các hướng dẫn liên quan có thể dẫn đến thiệt hại về tài sản, thương tích cá nhân hoặc tử vong. Các cảnh báo và biện pháp phòng ngừa trong tài liệu hướng dẫn này không bao gồm tất cả các tình huống có thể xảy ra và người dùng phải vận dụng hiểu biết chung liên quan đến sản phẩm không được đề cập trong tài liệu hướng dẫn này và giữ thái độ thận trọng.
2. Chỉ những thợ điện đủ trình độ có thể nối dây bộ sạc đến nguồn điện AC ba pha và phải đeo găng tay cách điện.
3. Để sử dụng Bộ sạc thông minh T40 với máy phát của bên thứ ba, phải mua máy phát ba pha có điện áp định mức 380 V và công suất ra định mức 12 kW trở lên. Để sử dụng Bộ sạc thông minh T20P với máy phát của bên thứ ba, phải mua máy phát ba pha có điện áp định mức 380 V và công suất ra định mức 6 kW trở lên.
4. Để ngắt kết nối hoặc kết nối lại đầu nối giữa mô-đun DC và mô-đun AC, trước tiên hãy ngắt kết nối bộ sạc khỏi nguồn điện. **KHÔNG** thực hiện thao tác này trong khi bộ sạc đang hoạt động.
5. **KHÔNG** sử dụng bộ sạc dưới ánh sáng mặt trời trực tiếp, trong khi có giông bão hoặc trong các môi trường ẩm ướt khác.
6. Bộ sạc nên được đặt trong môi trường có nhiệt độ từ 23° đến 104°F (-5° đến 40°C).
7. Để bộ sạc tránh xa nguồn nhiệt, áp suất, nước, khí dễ cháy, và chất ăn mòn.
8. Để bộ sạc tránh xa các vật liệu dễ cháy trong khi đang sạc pin. **KHÔNG** đặt bộ sạc hoặc pin đang sạc lên chân hoặc các bề mặt thảm khi đang sử dụng.
9. Đặt bộ sạc trên bề mặt phẳng và chắc chắn. Để tránh nguy cơ hỏa hoạn, cần đảm bảo rằng thiết bị được cách điện đúng cách và có không gian thông khí ít nhất 50 cm.
10. **KHÔNG** dùng bộ sạc ở các khu vực bảo quản pin. Nên duy trì khoảng cách ít nhất 30 cm giữa bộ sạc và các pin đang được sạc. Nếu không, bộ sạc hoặc pin đang sạc có thể bị hư hại do quá nhiệt và thậm chí có thể dẫn đến nguy cơ hỏa hoạn.
11. Vui lòng xem hướng dẫn sử dụng pin để biết thêm hướng dẫn an toàn trước khi sử dụng.
12. Nếu có hỏa hoạn, hãy dùng bình cứu hỏa dạng bột. Bình cứu hỏa dùng chất lỏng có thể dẫn đến nguy cơ chập điện.
13. **KHÔNG** rút dây cáp điện AC hoặc cáp sạc trong khi đang sử dụng bộ sạc. Tháo pin sau khi sạc xong.
14. Nếu thấy bụi bẩn tích tụ trên đầu nối cáp sạc, hãy làm sạch ngay khi có thể. Đảm bảo bộ sạc không được kết nối với nguồn điện trước khi vệ sinh.
15. **KHÔNG** di chuyển hoặc mang theo bộ sạc bằng cách kéo dây cáp sạc. Nếu không, dây cáp sạc có thể bị hư hại.
16. Xử lý dây cáp sạc cẩn thận để tránh hư hỏng do va chạm mạnh.
17. Nắp chống bụi phải được vệ sinh thường xuyên để đảm bảo hiệu quả làm mát của quạt.
18. Sử dụng bộ điều khiển từ xa cho DJI AGRAS™ T40 hoặc T20P để kích hoạt bộ sạc và cập nhật phần mềm. Trước khi kích hoạt hoặc cập nhật phần mềm, hãy đảm bảo rằng bộ điều khiển từ xa đã được cập nhật bản phần mềm mới nhất.

## Các thành phần trong hộp

Bộ sạc thông minh T40/T20P x 1

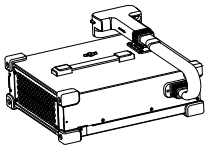

Dây cáp nguồn AC ba pha (Nguồn điện) x 1



Dây cáp nguồn AC ba pha (Bộ sạc) x 1



Dây cáp nguồn AC một pha (Nguồn điện)\* x 1



Dây cáp nguồn AC một pha (Bộ sạc) x 1



\* Dây cáp nguồn AC một pha (nguồn điện) được đóng gói trong hộp riêng. Loại dây cáp nguồn AC một pha (nguồn điện) có thể thay đổi tùy thuộc vào quốc gia hoặc khu vực và hình minh họa có thể khác với sản phẩm thực tế.

## Giới thiệu

Bộ sạc thông minh T40/T20P hỗ trợ đầu vào nguồn AC một pha và ba pha và có thể kết nối với một pin. Để biết các loại pin tương thích, hãy xem phần Thông số kỹ thuật.

Trong khi sạc, bộ sạc theo dõi trạng thái của pin và có thể tự động điều chỉnh dòng sạc nếu cần thiết. Chức năng điều chỉnh nguồn thông minh đảm bảo việc sạc có thể tiếp tục ngay cả khi các lỗ thông gió bị chặn. Bộ sạc cũng có chức năng tự chẩn đoán. Người dùng có thể kiểm tra các đèn LED trạng thái để xác nhận xem có lỗi hay không. Để biết thêm thông tin chi tiết liên quan đến các lỗi, người dùng có thể kết nối với một bộ điều khiển từ xa bằng cách sử dụng một USB-C và khởi chạy ứng dụng DJI Agras.

Ngoài ra, bộ sạc còn có chức năng bảo vệ quá dòng, bảo vệ sạc quá mức, bảo vệ điện thế thấp, bảo vệ quá nhiệt và hiển thị trạng thái.

Thông tin mô tả chung trong hướng dẫn sử dụng này áp dụng cho cả Bộ sạc thông minh T40 và Bộ sạc thông minh T20P. Bộ sạc thông minh T40 được sử dụng làm ví dụ dưới đây. Ảnh minh họa trong hướng dẫn sử dụng này có thể có khác so với sản phẩm thực tế.

## Tổng quan

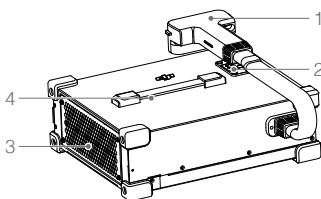

1. Cáp sạc
2. Đèn LED Trạng thái
3. Nắp chống bụi
4. Tay xách

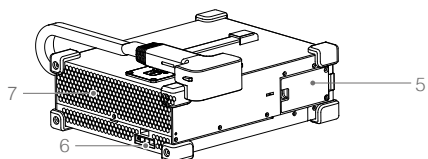

5. Nắp chứa dây cáp
6. Cổng nguồn điện AC
7. Lỗ thông gió



## Đèn LED Trạng thái

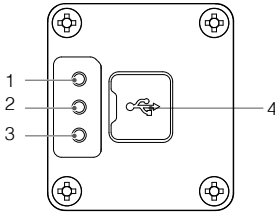

1. Đèn LED trạng thái kênh sạc
2. Đèn LED trạng thái mô-đun DC
3. Máy phát (không bao gồm mô-đun DC)/Đèn LED trạng thái mô-đun AC
4. Nắp đầu nối USB-C

Đèn LED trạng thái	Kiểu nháy	Mô tả
Đèn LED trạng thái kênh sạc	Màu xanh ổn định	Bộ sạc đã sẵn sàng để kết nối với pin
	Nháy xanh một lần liên tục	Đang sạc
	Màu xanh ổn định	Đã sạc đầy
	Nháy vàng một lần liên tục	Cảnh báo về pin/kênh sạc
	Nháy đỏ một lần liên tục	Lỗi pin/kênh sạc
Đèn LED trạng thái mô-đun DC	Nháy vàng bốn lần liên tục	Mô-đun DC không được kích hoạt
	Nháy vàng một lần liên tục	Cảnh báo về mô-đun DC
	Nháy đỏ một lần liên tục	Lỗi mô-đun DC
Máy phát (không bao gồm mô-đun DC)/Đèn LED trạng thái mô-đun AC	Nháy vàng bốn lần liên tục	Máy phát (không bao gồm Mô-đun DC)/Mô-đun AC không được kích hoạt
	Nháy vàng một lần liên tục	Cảnh báo về máy phát (không bao gồm mô-đun DC)/Mô-đun AC
	Nháy đỏ một lần liên tục	Lỗi máy phát (không bao gồm mô-đun DC)/Mô-đun AC
	Nháy đỏ bốn lần liên tục	Cần bảo dưỡng máy phát (không bao gồm mô-đun DC)

- ⚠**
- Khi đèn LED trạng thái nhấp nháy cảnh báo hoặc báo lỗi, kết nối bộ sạc với bộ điều khiển từ xa bằng cáp USB-C để xem thêm thông tin.
  - Nếu bất kỳ bộ phận nào của bộ sạc có hiện tượng bất thường hoặc hư hỏng, bạn nên liên hệ với đại lý được ủy quyền của DJI hoặc Bộ phận Hỗ trợ của DJI để sửa chữa hoặc thay thế bộ phận đó.

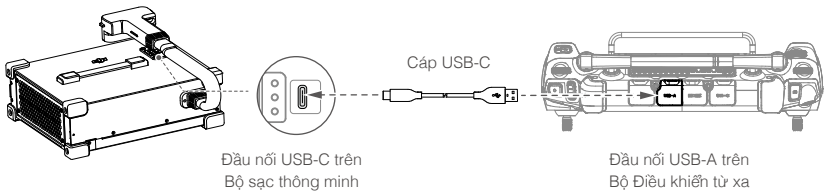

## Kích hoạt

Bộ sạc thông minh phải được kích hoạt trước khi sử dụng lần đầu tiên. Kết nối bộ điều khiển từ xa với internet trước tiên. Sử dụng cáp USB-C để kết nối với đầu nối USB-C của bộ sạc và đầu nối USB-A của bộ điều khiển từ xa. Chạy ứng dụng DJI Agras trên bộ điều khiển từ xa và chạm  vào góc trên bên trái của giao diện chính để vào giao diện thiết bị sạc để kích hoạt bộ sạc.

# Sử dụng bộ sạc thông minh

## Kết nối với nguồn điện AC ba pha

- ⚠ Thực hiện nghiêm ngặt các bước được mô tả dưới đây theo trình tự.
- Ngoài các thiết bị điện khác, hãy đảm bảo rằng hộp phân phối điện năng có thể cung cấp công suất ít nhất 12 kW (dòng điện ít nhất 16 A) cho Bộ sạc thông minh T40 và công suất ít nhất 6 kW (dòng điện ít nhất 16 A) cho Bộ sạc thông minh T20P. Nếu cần kết nối bộ sạc với máy phát ba pha của bên thứ ba, hãy đảm bảo rằng công suất đầu ra của máy phát ba pha cũng đáp ứng các yêu cầu tương ứng.

- Tắt cầu dao kiểu không khí cho nguồn điện xoay chiều ba pha.
- Xoay và mở nắp của dây cáp nguồn AC ba pha (nguồn điện) và kết nối hai dây cáp nguồn AC ba pha. Kết nối dây cáp nguồn AC ba pha (bộ sạc) với cổng nguồn AC của bộ sạc.

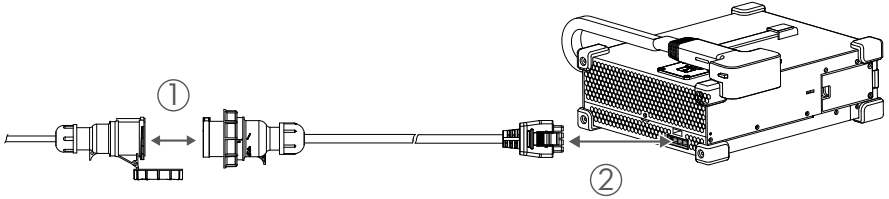

- Kết nối bộ sạc thông minh với nguồn điện AC ba pha:

Kết nối ba dây dẫn (có nhãn L1, L2, L3) của dây cáp nguồn AC ba pha (bộ nguồn) với ba đầu dây nóng của cầu dao kiểu không khí và dây mát (có nhãn PE) với đầu dây mát của hộp phân phối điện năng.

- ⚠ Chỉ những thợ điện được đào tạo mới có thể đi dây bộ sạc đến nguồn điện AC ba pha và phải đeo găng tay cách điện.
- KHÔNG đấu nối dây mát vào một đầu dây trung tính hoặc dây nóng.

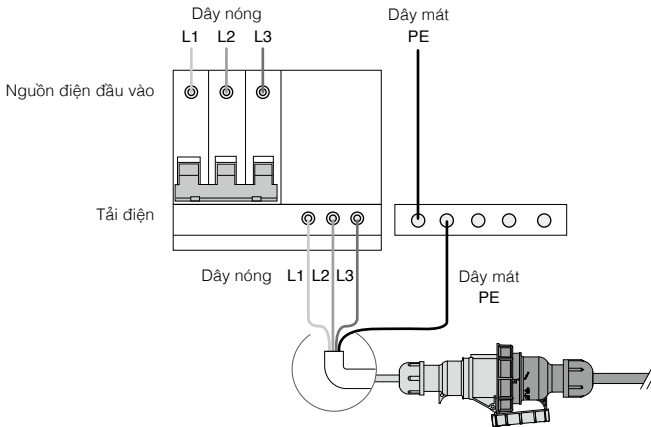

4. Bật cầu dao kiểu không khí của nguồn điện xoay chiều ba pha.

5. Kết nối bộ sạc với pin.

- Nếu sử dụng Agras T40, kết nối dây cáp sạc với bộ tản nhiệt làm mát bằng không khí trước khi đặt pin vào bộ tản nhiệt. Bộ sạc bắt đầu sạc pin. Bốn đèn LED của pin nhấp nháy theo thứ tự trong khi sạc. Tháo pin khi bốn đèn LED chuyển sang trạng thái ổn định hoặc tắt và đặt một pin khác vào trong bộ tản nhiệt để sạc.

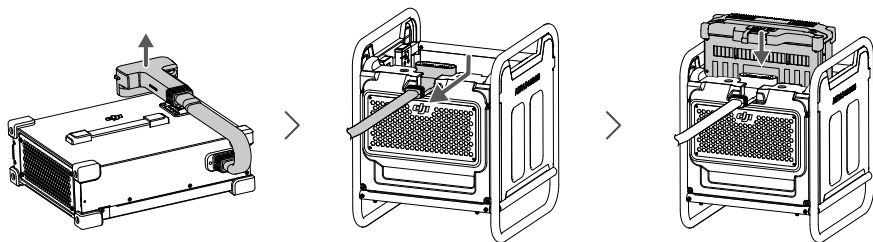

- Nếu sử dụng Agras T20P, hãy kết nối dây cáp sạc trực tiếp với pin. Bộ sạc bắt đầu sạc pin. Bốn đèn LED của pin nhấp nháy theo thứ tự trong khi sạc. Tháo pin khi bốn đèn LED chuyển sang trạng thái ổn định hoặc tắt và kết nối với một pin khác để sạc.

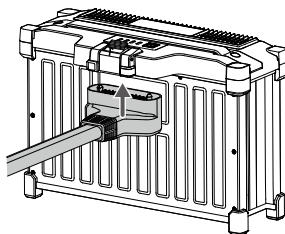

6. Khi sạc xong, tắt cầu dao kiểu không khí trước khi ngắt kết nối dây cáp nguồn AC ba pha khỏi bộ sạc.

### Kết nối nguồn điện AC một pha

1. Kết nối dây cáp nguồn điện AC hai pha. Kết nối cáp nguồn AC một pha (bộ sạc) với bộ sạc và sau đó kết nối cáp nguồn AC một pha (bộ nguồn) với ổ cắm điện.

- ⚠
- Loại ổ cắm điện có thể thay đổi tùy theo quốc gia hoặc khu vực. Chọn loại ổ cắm điện thích hợp cho phù hợp.
  - Ổ cắm điện phải cung cấp dòng điện tối thiểu 16 A.

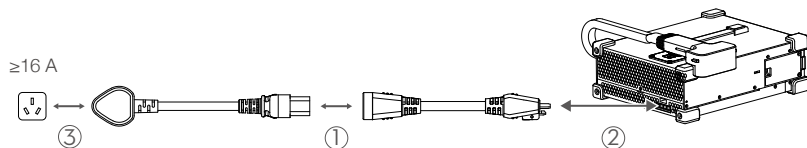

2. Kết nối bộ sạc với pin theo phương pháp tương tự được mô tả trong phần Kết nối với nguồn điện AC ba pha.

3. Khi sạc xong, ngắt kết nối dây cáp nguồn AC khỏi ổ cắm điện và sau đó ngắt kết nối dây cáp nguồn AC khỏi bộ sạc.

## Cập nhật phần sụn

Sẽ có thông báo khi có bản cập nhật phần sụn trên trang web của DJI. Hãy chú ý đến trang Tài xuống của sản phẩm trên trang web của DJI để tải bản phần sụn mới nhất. Làm theo hướng dẫn dưới đây để cập nhật phần sụn của bộ sạc bằng bộ điều khiển từ xa.

1. Kết nối bộ điều khiển từ xa với internet và sau đó kết nối bộ sạc với bộ điều khiển từ xa bằng cáp USB-C.
2. Chạy ứng dụng DJI Agras trên bộ điều khiển từ xa và cập nhật phần sụn bằng cách làm theo hướng dẫn.

## Bảo quản và bảo dưỡng

### Lưu trữ

Khi bạn không sử dụng bộ sạc, ngắt kết nối bộ sạc khỏi nguồn AC và ngắt kết nối dây cáp sạc khỏi pin. Đặt bộ sạc ở nơi vững chắc.

- ⚠️ • KHÔNG đặt bộ sạc dưới ánh sáng mặt trời trực tiếp hoặc dưới mưa hoặc các môi trường ẩm ướt khác.
- Để bộ sạc tránh xa nguồn nhiệt, áp suất, nước, khí dễ cháy, và chất ăn mòn.

### Bảo dưỡng

Vệ sinh nắp chống bụi thường xuyên để đảm bảo hiệu suất tản nhiệt.

1. Tháo bốn ốc vít và tháo nắp chống bụi.
2. Vệ sinh nắp chống bụi và lắp lại vào vị trí. Lắp bốn ốc vít để cố định nắp chống bụi.

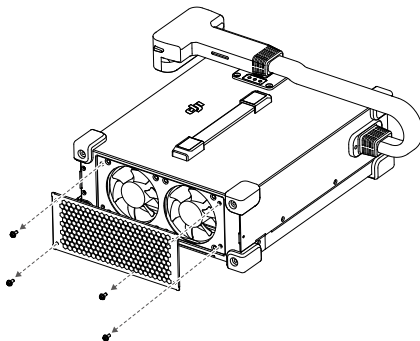

## Thông số kỹ thuật

Mục	Bộ sạc thông minh T40	Bộ sạc thông minh T20 P
Số model	CSX602-9500	CSX602-4500
Nhiệt độ hoạt động	-5° đến 40°C (23° đến 104° F)	-5° đến 40°C (23° đến 104° F)
Kênh đầu ra	1	1
Đầu vào/Đầu ra	Đầu vào: 3 pha 380-420 VAC, 50/60 Hz, TỐI ĐA 16 A Đầu ra: 59,92 VDC, TỐI ĐA 150 A Đầu vào: 1 pha 220-240 VAC, 50/60 Hz, TỐI ĐA 16 A Đầu ra: 59,92 VDC, TỐI ĐA 50 A	Đầu vào: 3 pha 380-420 VAC, 50/60 Hz, TỐI ĐA 16 A Đầu ra: 59,92 VDC, TỐI ĐA 70 A Đầu vào: 1 pha 220-240 VAC, 50/60 Hz, TỐI ĐA 16 A Đầu ra: 59,92 VDC, TỐI ĐA 46 A
Pin tương thích	Pin máy bay thông minh T40/T30/T20P	Pin máy bay thông minh T40/T30/T20P
Kích thước	400×266×120 mm	318,5×254×108 mm
Trọng lượng	Khoảng 12,7 kg	Khoảng 8,8 kg

## Renuncia de responsabilidad

Enhorabuena por la compra de su nuevo producto DJI™. Antes de su uso, lea detenidamente este documento al completo y todas las prácticas de seguridad y legales que DJI ha facilitado. Si no lee ni sigue correctamente las instrucciones y advertencias, podría sufrir lesiones graves u ocasionárselas a otras personas; asimismo, podría causar daños en su producto DJI o dañar otros objetos próximos. Al usar este producto, confirma que ha leído atentamente este documento y que entiende y acepta cumplir sus términos y condiciones y todos los demás documentos pertinentes de este producto. Usted se compromete a usar este producto exclusivamente con fines adecuados. Acepta que usted es el único responsable de su propia conducta durante el uso de este producto, así como de cualquier consecuencia derivada de dicho uso. DJI no acepta responsabilidad alguna por daños o lesiones ocasionados directa o indirectamente por el uso de este producto, ni ningún tipo de responsabilidad legal derivada directa o indirectamente de dicho uso.

DJI es una marca comercial de SZ DJI TECHNOLOGY CO., LTD. (abreviado como "DJI") y sus empresas afiliadas. Los nombres de productos, marcas, etc., que aparecen en este documento son marcas comerciales o marcas comerciales registradas de sus respectivas empresas propietarias. Este producto y el documento están sujetos a derechos de autor de titularidad de DJI, que se reserva todos los derechos. No se permite la reproducción total ni parcial de este documento o producto en forma alguna sin el consentimiento previo por escrito o la autorización de DJI.

Este documento y el resto de documentos suplementarios están sujetos a cambios a criterio exclusivo de DJI. Este contenido puede modificarse sin notificación previa. Para obtener información actualizada sobre el producto, visite [www.dji.com](http://www.dji.com) y vaya a la página del producto.

## Advertencia

1. Lea con detenimiento estas instrucciones antes de utilizar el producto. En caso contrario, podrían ocasionarse daños materiales, lesiones o incluso la muerte. Las advertencias y las precauciones incluidas en este manual no prevén todas las posibles situaciones. Además, el usuario deberá aplicar el sentido común si utiliza el producto no recogido en el manual y adoptar las precauciones necesarias.
2. Cuando vaya a conectar el cargador a una fuente de alimentación de CA trifásica, asegúrese de contratar a un eléctrico cualificado para realizar el cableado correspondiente. Esta tarea exige llevar puestos guantes aislantes.
3. Si va a utilizar el cargador inteligente T40 con un generador de otro proveedor, asegúrese de comprar un generador trifásico cuyo voltaje nominal sea 380 V y cuya salida nominal sea, como mínimo, de 12 kW. Si va a utilizar el cargador inteligente T20P con un generador de otro proveedor, asegúrese de comprar un generador trifásico cuyo voltaje nominal sea 380 V y cuya salida nominal sea, como mínimo, de 6 kW.
4. Para desconectar o reconectar el conector módulo de CC-módulo de CA, primero desconecte el cargador de la fuente de alimentación. NO realice esta operación mientras el cargador esté en funcionamiento.
5. NO utilice el cargador bajo la luz directa del sol, durante una tormenta o en otras condiciones atmosféricas en las que haya humedad.
6. El cargador debe mantenerse en un entorno con un rango de temperatura de entre -5 y 40 °C (entre 23 y 104 °F).
7. Mantenga el cargador alejado de fuentes de calor o presión, del agua, de gases inflamables y de productos corrosivos.
8. Mantenga el cargador alejado de materiales inflamables durante la carga. Durante el uso del cargador, NO coloque este ni las baterías que se estén cargando sobre una manta u otro tipo de superficie enmoquetada.
9. Coloque el cargador sobre una superficie lisa y estable. Para evitar riesgos de incendio, asegúrese de que el dispositivo esté aislado adecuadamente y de que haya, por lo menos, 50 cm de espacio para la ventilación.
10. NO use el cargador en un área donde se almacenen baterías. Debe haber una distancia de al menos 30 cm entre el cargador y cualquier batería que se esté cargando. De lo contrario, el cargador o las baterías con carga en curso podrían dañarse por un calentamiento excesivo e incluso provocar un incendio.
11. Antes de utilizar el cargador, consulte la guía de usuario de las baterías para obtener más directrices sobre seguridad.
12. En caso de incendio, utilice un extintor de incendios de polvo seco. Los extintores de líquidos o de espuma pueden suponer un peligro de electrocución.
13. NO desenchufe el cable de alimentación de CA o el cable de carga mientras el cargador esté en uso. Retire las baterías después de completarse la carga.
14. Si observa que se acumula suciedad en el conector del cable de carga, límpielo lo antes posible. Antes de limpiar el conector, asegúrese de haber desconectado el cargador de la alimentación.
15. NO mueva o transporte el cargador tirando del cable de carga. De lo contrario, el cable de carga podría dañarse.

16. Manipule el cable de carga con cuidado procurando que no sufra golpes fuertes.
17. Es recomendable limpiar con regularidad la cubierta antipolvo para asegurarse de que los ventiladores refrigeran adecuadamente.
18. Utilice el control remoto T40 o T20P de DJI AGRAS™ para activar los cargadores y actualizar el firmware de estos. Antes de proceder a dicha activación o actualización, asegúrese de que el control remoto tenga instalada la versión del firmware más reciente.

## Contenido del embalaje

1 cargador inteligente T40/T20P

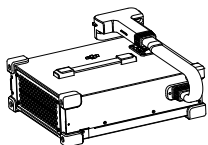

1 cable de alimentación de CA trifásica (fuente de alimentación)



1 cable de alimentación de CA trifásica (cargador)



1 cable de alimentación de CA monofásica (fuente de alimentación)\*



1 cable de alimentación de CA monofásica (cargador)

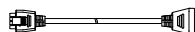

\* El cable de alimentación de CA monofásica (fuente de alimentación) viene empaquetado en otra caja. Es posible que el tipo de cable de alimentación de CA monofásica (fuente de alimentación) varíe según el país o la región y que la ilustración difiera del producto que usted reciba.

ES

## Introducción

El cargador inteligente T40/T20P admite entradas de alimentación de CA monofásica y trifásica, y permite cargar una batería por vez. Para obtener información sobre baterías compatibles, consulte la sección "Especificaciones".

Durante la carga, el cargador supervisa el estado de la batería y puede ajustar automáticamente la corriente de carga si es necesario. La función de ajuste inteligente de potencia garantiza que la carga continúe incluso si se bloquean los orificios de ventilación. El cargador también cuenta con una función de autodiagnóstico, que permite a los usuarios confirmar si hay errores a través de los ledes de estado. Para conocer los detalles de cualquier error, los usuarios pueden conectar el cargador a un control remoto con un cable USB-C e iniciar la aplicación DJI Agras.

Además, el cargador tiene protección contra sobrecorriente, protección contra sobrecarga, protección contra voltaje insuficiente, protección contra sobrecalentamiento y visualización de estado.

Las descripciones recogidas en esta guía de usuario se corresponden, en líneas generales, a los cargadores inteligentes T40 y T20P. El cargador inteligente T40 se utiliza como ejemplo en la ilustración siguiente. Las ilustraciones de este documento pueden variar respecto del producto que usted reciba.

## Descripción

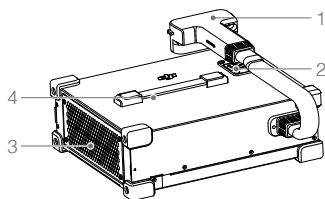

1. Cable de carga
2. Ledes de estado
3. Cubierta antipolvo
4. Asa

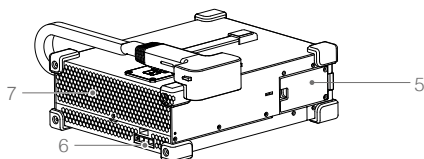

5. Tapa del hueco para cables
6. Puerto de alimentación de CA
7. Orificios de ventilación

## Ledes de estado

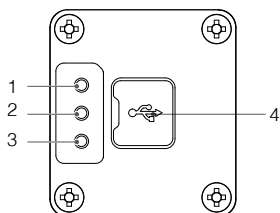

1. Led de estado del canal de carga
2. Led de estado del módulo de CC
3. Led de estado del generador (sin el módulo de CC)/ del módulo de CA
4. Tapa del conector USB-C

Led de estado	Patrón de parpadeo	Descripción
Led de estado del canal de carga	Amarillo fijo	El generador está listo para conectarse a la batería.
	Repetición continua de un parpadeo en verde	Carga en curso.
	Verde fijo	Carga completada.
	Repetición continua de un parpadeo en amarillo	Advertencia correspondiente a la batería o al canal de carga.
	Repetición continua de un parpadeo en rojo	Error en la batería o en el canal de carga.
Led de estado del módulo de CC	Repetición continua de cuatro parpadeos en amarillo	El módulo de CC no está activado.
	Repetición continua de un parpadeo en amarillo	Advertencia correspondiente al módulo de CC.
	Repetición continua de un parpadeo en rojo	Error en el módulo de CC.
Led de estado del generador (sin el módulo de CC)/del módulo de CA	Repetición continua de cuatro parpadeos en amarillo	El generador (sin el módulo de CC) o el módulo de CA no está activado.
	Repetición continua de un parpadeo en amarillo	Advertencia correspondiente al generador (sin el módulo de CC) o al módulo de CA.
	Repetición continua de un parpadeo en rojo	Error en el generador (sin el módulo de CC) o en el módulo de CA.
	Repetición continua de cuatro parpadeos en rojo	Es necesario realizar tareas de mantenimiento en el generador (sin el módulo de CC).

- ⚠**
- Si los ledes de estado parpadean indicando una advertencia o un error, obtendrá más información al respecto conectando el cargador al control remoto con un cable USB-C.
  - Si alguna pieza del cargador se comporta de forma anómala o presenta daños, se recomienda que contacte con un distribuidor autorizado de DJI o con el departamento Asistencia Técnica de DJI para repararla o sustituirla.

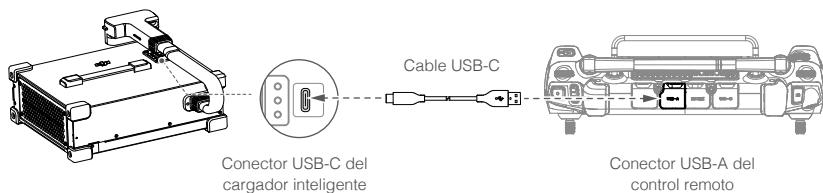

## Activación

El cargador inteligente se debe activar antes de usarse por primera vez. Para ello, conecte el control remoto a Internet y conecte con un cable USB-C el conector USB-C del cargador con el conector USB-A del control remoto. Abra la aplicación DJI Agras en el control remoto. En la esquina superior izquierda de la interfaz principal, pulse  para acceder a la interfaz del dispositivo de carga y activar el cargador.

## Uso del cargador inteligente

### Conexión a una fuente de alimentación de CA trifásica

- ⚠ Siga estrictamente y en orden los pasos indicados a continuación.
- Aparte de otros dispositivos eléctricos, asegúrese de que la caja de distribución eléctrica tenga capacidad para suministrar respectivamente, como mínimo, 12 kW y 6 kW de potencia (como mínimo, 16 A de corriente) al cargador inteligente T40 y al cargador inteligente T20P. Si tiene que conectar el cargador a un generador trifásico de otro proveedor, asegúrese de que la salida de potencia de ese generador cumpla también los requisitos pertinentes.

1. Apague el disyuntor en aire correspondiente a la fuente de alimentación de CA trifásica.
2. Gire y abra la tapa del cable de alimentación de CA trifásica (fuente de alimentación) y conecte los dos cables de alimentación de CA trifásica. Conecte el cable de alimentación de CA trifásica (cargador) en el puerto de alimentación de CA del cargador.

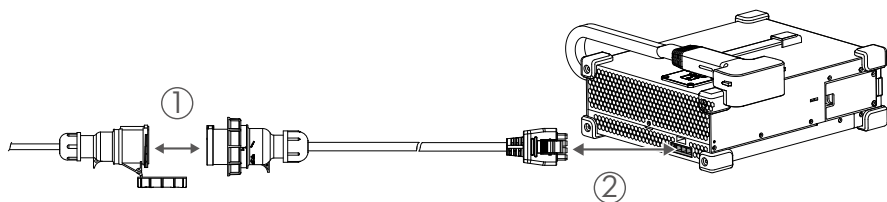

3. Conecte el cargador inteligente a la fuente de alimentación de CA trifásica.  
Conecte los tres hilos (etiquetados como "L1", "L2" y "L3") del cable de alimentación de CA trifásica (fuente de alimentación) a los tres terminales activos del disyuntor en aire. Además, conecte el cable de tierra (etiquetado como "PE") al terminal de conexión a tierra de la caja de distribución eléctrica.

- ⚠ Cuando vaya a conectar el cargador a una fuente de alimentación de CA trifásica, asegúrese de contratar a un eléctrico cualificado para realizar el cableado correspondiente. Esta tarea exige llevar puestos guantes aislantes.
- NO conecte el cable de tierra al terminal neutro o al terminal activo.



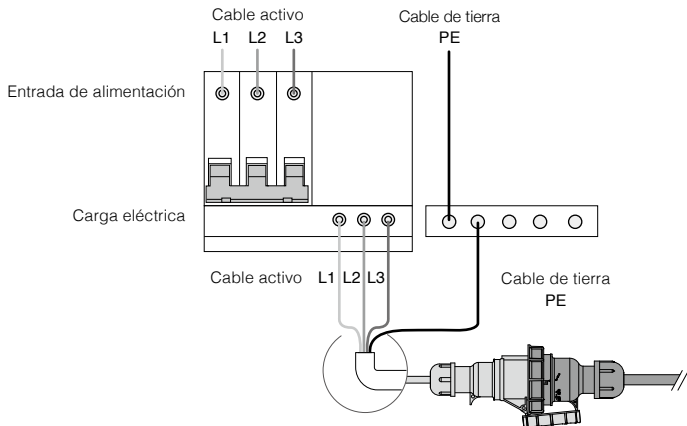

ES

4. Encienda el disyuntor en aire correspondiente a la fuente de alimentación de CA trifásica.

5. Conecte el cargador a la batería.

- Si utiliza el cargador T40 de Agras, conecte el cable de carga al disipador térmico con refrigeración de aire antes de insertar la batería en el disipador. El cargador empieza a cargar la batería. Los cuatro ledes de la batería parpadean secuencialmente mientras dura la carga. Extraiga la batería cuando los cuatro ledes pasen a iluminarse de manera fija o se apaguen, e inserte otra batería en el disipador térmico para su carga.

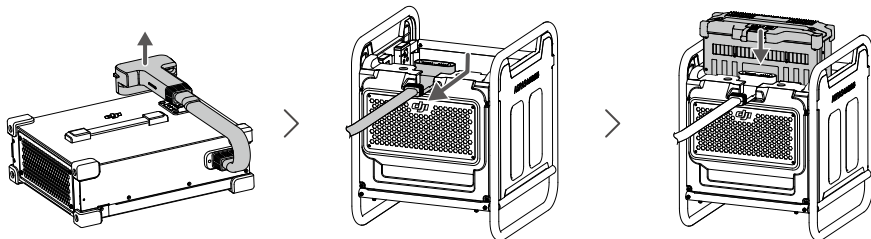

- Si utiliza el cargador T20P de Agras, conecte el cable de carga directamente a la batería. El cargador empieza a cargar la batería. Los cuatro ledes de la batería parpadean secuencialmente mientras dura la carga. Extraiga la batería cuando los cuatro ledes pasen a iluminarse de manera fija o se apaguen, y conecte otra batería para su carga.

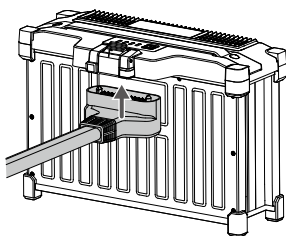

6. Una vez que la carga haya terminado, apague el disyuntor en aire antes de desconectar del cargador el cable de alimentación de CA trifásica.

### Conexión a una fuente de alimentación de CA monofásica

1. Conecte los dos cables de alimentación de CA monofásica. Conecte el cable de alimentación de CA monofásica (cargador) al cargador; a continuación, conecte el cable de alimentación de CA monofásica (fuente de alimentación) a una toma de corriente.

- ⚠
- Es posible que el tipo de toma de corriente varíe en función del país o la región. Escoja una toma de corriente adecuada en función de esta circunstancia.
  - La toma debería tener capacidad para suministrar una corriente de 16 A como mínimo.

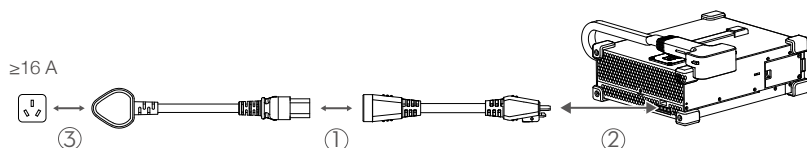

2. Conecte el cargador a la batería siguiendo el mismo procedimiento que el recogido en la sección “Conexión a una fuente de alimentación de CA trifásica”.

3. Una vez que la carga se haya terminado, desconecte de la toma de corriente y del cargador los respectivos cables de alimentación de CA.

### Actualización del firmware

El control remoto o la aplicación mostrará notificaciones cuando se publiquen nuevas actualizaciones del firmware en el sitio web de DJI. Consulte la página “Descargas” correspondiente al producto en el sitio web de DJI para obtener la versión más reciente del firmware. Siga las instrucciones indicadas a continuación para actualizar el firmware del cargador con el control remoto:

1. Conecte el control remoto a Internet. A continuación, conecte el cargador al control remoto con un cable USB-C.
2. Abra la aplicación DJI Agras con el control remoto y actualice el firmware siguiendo las instrucciones que aparezcan en la pantalla.

### Almacenamiento y mantenimiento

#### Almacenamiento

Si no tiene pensado utilizar el cargador, desconéctelo de la fuente de alimentación de CA y desconecte de la batería el cable de carga. Guarde el cargador en un lugar estable.

- ⚠
- NO guarde el cargador en un lugar que reciba la luz directa del sol o en el que puedan penetrar el agua de lluvia u otro tipo de humedades.
  - Mantenga el cargador alejado de fuentes de calor o presión, del agua, de gases inflamables y de productos corrosivos.

#### Mantenimiento

Limpie con regularidad la cubierta antipolvo de modo que se garantice una disipación térmica adecuada.

1. Quite los cuatro tornillos y extraiga la cubierta antipolvo.
2. Limpie la cubierta antipolvo y, a continuación, colóquela de nuevo en su sitio. Apriete los cuatro tornillos para fijar la cubierta antipolvo.

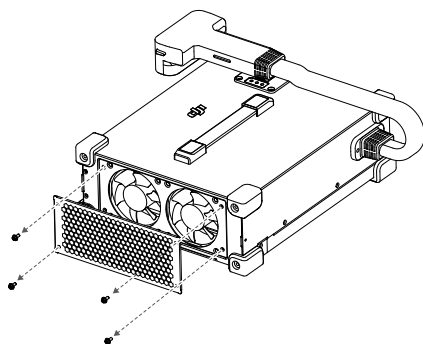

## Especificaciones

Elemento	Cargador inteligente T40	Cargador inteligente T20P
Número de modelo	CSX602-9500	CSX602-4500
Temperatura de funcionamiento	De -5 a 40 °C (de 23 a 104 °F)	De -5 a 40 °C (de 23 a 104 °F)
Canales de salida	1	1
Entrada/salida	Entrada: fuente de alimentación trifásica de 380-420 VCA, 50/60 Hz y como máx. 16 A Salida: 59.92 VCC y como máx. 150 A Entrada: fuente de alimentación monofásica de 220-240 VCA, 50/60 Hz y como máx. 16 A Salida: 59.92 VCC y como máx. 50 A	Entrada: fuente de alimentación trifásica de 380-420 VCA, 50/60 Hz y como máx. 16 A Salida: 59.92 VCC y como máx. 70 A Entrada: fuente de alimentación monofásica de 220-240 VCA, 50/60 Hz y como máx. 16 A Salida: 59.92 VCC y como máx. 46 A
Batería compatible	Batería de vuelo inteligente T40/T30/T20P	Batería de vuelo inteligente T40/T30/T20P
Dimensiones	400 × 266 × 120 mm	318.5 × 254 × 108 mm
Peso	Aprox. 12.7 kg	Aprox. 8.8 kg

## Isenção de Responsabilidade

Parabéns por ter adquirido o seu novo produto DJI™. Antes do uso, leia atentamente este documento por inteiro e todas as práticas seguras e legais fornecidas pela DJI. A não leitura e o não cumprimento das instruções e avisos podem resultar em lesões graves para si ou terceiros, em danos ao produto da DJI ou a outros objetos que se encontrem nas proximidades. Ao usar este produto, você confirma que leu cuidadosamente este documento e que entende e concorda em cumprir todos os termos e condições deste documento e de todos os documentos relevantes deste produto. Você concorda em utilizar este produto somente para os fins adequados. Você concorda que é o único responsável por sua conduta durante a utilização deste produto e pelas possíveis consequências daí resultantes. A DJI não assume qualquer responsabilidade pelos danos, ferimentos ou quaisquer responsabilidades legais decorrentes direta ou indiretamente da utilização deste produto.

DJI é uma marca comercial da SZ DJI TECHNOLOGY CO., LTD. (abreviada como "DJI") e das respectivas empresas afiliadas. Nomes de produtos, marcas etc., que aparecem neste documento são marcas comerciais ou marcas registradas de suas respectivas empresas proprietárias. Este produto e documento são protegidos pela DJI com todos os direitos reservados. Nenhuma parte deste produto ou documento deve ser reproduzida de qualquer forma sem o consentimento prévio por escrito ou autorização da DJI.

Este e todos os outros documentos correlacionados estão sujeitos a alterações, a critério exclusivo da DJI. Este conteúdo está sujeito a alterações sem aviso prévio. Para obter informações atualizadas sobre o produto, visite <http://www.dji.com> e acesse a página relacionada a este produto.

## Aviso

1. Leia estas instruções cuidadosamente antes do uso. O não cumprimento das instruções relevantes pode resultar em danos materiais, ferimentos pessoais ou morte. Os avisos e precauções neste manual não abrangem todas as situações possíveis e o usuário deve usar o bom senso em relação ao produto não mencionado neste manual e tomar cuidado.
2. Apenas eletricitistas qualificados podem conectar o carregador à alimentação CA trifásica e devem usar luvas isolantes.
3. Para usar o Carregador Inteligente T40 com um gerador trifásico, certifique-se de adquirir um gerador trifásico com tensão nominal de 380 V e potência nominal de saída de 12 kW ou superior. Para usar o Carregador Inteligente T20 com um gerador trifásico, certifique-se de adquirir um gerador trifásico com tensão nominal de 380 V e potência nominal de saída de 6 kW ou superior.
4. Para desconectar ou reconectar o conector entre o módulo CC e o módulo CA, tire primeiro o carregador da fonte de alimentação. NÃO execute esta operação enquanto o carregador estiver funcionando.
5. NÃO use o carregador debaixo de luz direta do sol, durante uma trovoadas ou em outros ambientes úmidos.
6. O carregador deve ser mantido em um ambiente com faixa de temperatura de -5° a 40° C.
7. Mantenha o carregador longe de calor, pressão, água, gases inflamáveis e produtos corrosivos.
8. Enquanto estiver carregando, mantenha o carregador longe de materiais inflamáveis. NÃO coloque o carregador ou as baterias de carregamento sobre um cobertor ou qualquer superfície de carpete durante o uso.
9. Coloque o carregador em uma superfície plana e estável. Para evitar riscos de incêndio, certifique-se de que o dispositivo esteja devidamente isolado e que haja, pelo menos, 50 cm de espaço para ventilação.
10. NÃO utilize o carregador em uma área em que as baterias são armazenadas. Deve haver uma distância de pelo menos 30 cm entre o carregador da bateria e quaisquer baterias em carregamento. Caso contrário, o carregador ou as baterias em carregamento podem ser danificados pelo aquecimento excessivo, podendo até causar um incêndio.
11. Consulte o guia do usuário das baterias para obter mais instruções de segurança antes do uso.
12. Em caso de incêndio, use um extintor de pó seco. Um extintor de incêndio líquido pode causar risco elétrico.
13. NÃO desconecte os cabos CA ou de carregamento enquanto o carregador estiver em uso. Remova as baterias após a conclusão do carregamento.
14. Se houver qualquer acúmulo perceptível no conector do cabo de carregamento, limpe-o o mais rápido possível. Certifique-se de que o carregador não esteja ligado na fonte de energia antes da limpeza.
15. NÃO mova ou transporte o carregador puxando o cabo de carregamento. Caso contrário, o cabo pode ser danificado.
16. Manuseie o cabo de carregamento com cuidado para evitar danos por impacto forte.
17. A tampa à prova de poeira deve ser limpa regularmente para garantir o efeito de resfriamento dos ventiladores.
18. Use o controle remoto para DJI AGRAS™ T40 ou T20P para ativar os carregadores e atualizar o firmware. Antes da ativação ou atualizações de firmware, certifique-se de que o controle remoto foi atualizado para o firmware mais recente.

## Incluído na embalagem

Carregador Inteligente T40/T20P x 1

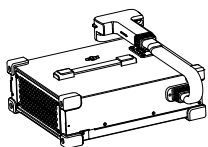

Cabo de carregamento trifásico AC (fonte de alimentação) x 1



Cabo de carregamento trifásico AC (carregador) x 1



Cabo de carregamento monofásico AC (fonte de alimentação) x 1



Cabo de carregamento monofásico AC (carregador) x 1

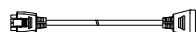

\* O cabo de carregamento CA monofásico (fonte de alimentação) é empacotado em uma caixa separada. O tipo de cabo de carregamento CA monofásico (fonte de alimentação) pode variar dependendo do país ou região e a ilustração pode diferir do produto real.

## Introdução

O Carregador Inteligente T40/T20P suporta entrada de alimentação CA monofásica e trifásica e pode ser conectado com uma bateria. Para baterias compatíveis, consulte a seção Especificações.

PT-BR Durante o carregamento, o carregador da bateria monitora o status das baterias e pode ajustar automaticamente a corrente de carregamento, se necessário. A função de ajuste de energia inteligente garante que o carregamento possa continuar mesmo se os orifícios de ventilação estiverem bloqueados. O carregador também tem uma função de autodiagnóstico. Os usuários podem conferir os LEDs de status pra confirmar se há algum erro. Para mais informações sobre quaisquer erros, os usuários podem conectar o carregador a um controle remoto usando um cabo USB-C e iniciar o aplicativo DJI Agras.

Além disso, o carregador conta com proteção contra sobrecorrente, proteção contra sobrecarga, proteção contra subtensão, proteção contra superaquecimento e exibição de status.

As descrições gerais neste guia do usuário aplicam-se ao Carregador Inteligente T40 e ao Carregador Inteligente T20P. O Carregador Inteligente T40 é usado como exemplo abaixo. As ilustrações contidas neste guia do usuário podem variar do produto real.

## Visão geral

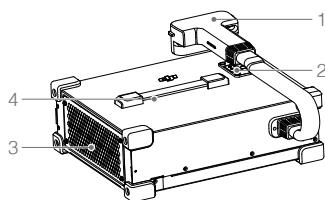

1. Cabo de carregamento
2. LEDs de status
3. Cobertura à prova de poeira
4. Suporte

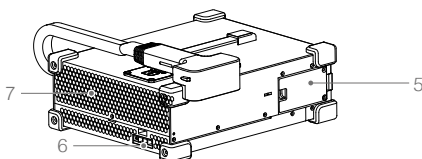

5. Capa do cabo de armazenamento
6. Entrada de alimentação CA
7. Orifícios de ventilação

## LEDs de status

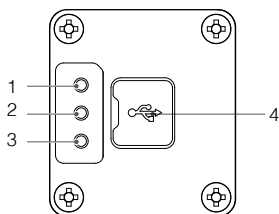

1. LED de status do canal de carregamento
2. LED de status do módulo
3. Gerador (excl. módulo CC)/LED de status do módulo CA
4. Tampa de conector USB-C

LED de status	Padrão de luzes intermitentes	Descrição
LED de status do canal de carregamento	Aceso em amarelo	O carregador está pronto para se conectar a uma bateria
	LED piscando uma vez em verde continuamente	Carregando
	Aceso em verde	Totalmente carregado
	LED piscando em amarelo uma vez continuamente	Aviso para canal de bateria e carregamento
	LED piscando em vermelho continuamente	Erro na bateria/canal de carregamento
LED de status do módulo	LED piscando quatro vezes em amarelo continuamente	O módulo CC não está ativado
	LED piscando em amarelo uma vez continuamente	Aviso para o módulo CC
	LED piscando em vermelho continuamente	Erro no módulo CC
Gerador (excl. módulo CC)/LED de status do módulo CA	LED piscando quatro vezes em amarelo continuamente	Gerador (excl. módulo CC)/LED de status do módulo CC não estão ativados
	LED piscando em amarelo uma vez continuamente	Aviso para o gerador (excl. módulo CC)/módulo CA
	LED piscando em vermelho continuamente	Erro no gerador (excl. módulo CC)/módulo CA
	LED piscando em vermelho quatro vezes continuamente	Manutenção do gerador (excl. módulo CC) é necessária

- ⚠**
- Quando os LEDs de status piscarem para indicar aviso ou erro, conecte o carregador ao controle remoto usando um cabo USB-C para ver mais informações.
  - Se alguma parte do carregador estiver anormal ou danificada, recomenda-se entrar em contato com um revendedor autorizado DJI ou com o Suporte DJI para conserto ou substituição da peça.

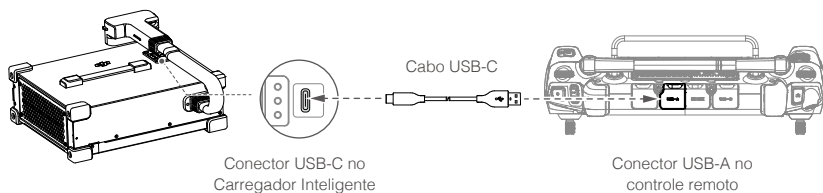

## Como ativar

O Carregador Inteligente deve ser ativado antes de ser usado pela primeira vez. Primeiro, conecte o controle remoto à internet. Use um cabo USB-C para conectar ao conector USB-C do carregador e o conector USB-A do controle remoto. Execute o aplicativo DJI Agras no controle remoto e toque em  no canto superior esquerdo da interface principal para entrar na interface do dispositivo de carregamento e ativar o carregador.

## Como usar o Carregador Inteligente

### Como conectar à alimentação CA trifásica

-  • Siga rigorosamente os passos descritos abaixo em ordem.
- Além de outros dispositivos elétricos, certifique-se de que a caixa de distribuição elétrica possa fornecer pelo menos 12 kW de potência (pelo menos 16 A de corrente) para o Carregador Inteligente T40 e pelo menos 6 kW de potência (pelo menos 16 A de corrente) para o Carregador Inteligente T20P. Se você precisar conectar o carregador a um gerador trifásico de terceiros, certifique-se de que a potência de saída do gerador trifásico também atenda aos requisitos correspondentes.

1. Desligue o disjuntor de ar para a fonte de alimentação CA trifásica.
2. Gire e abra a tampa do cabo de carregamento CA trifásico (fonte de alimentação) e conecte os dois cabos de carregamento CA trifásicos. Conecte o cabo de carregamento CA trifásico (carregador) à entrada de alimentação CA do carregador.

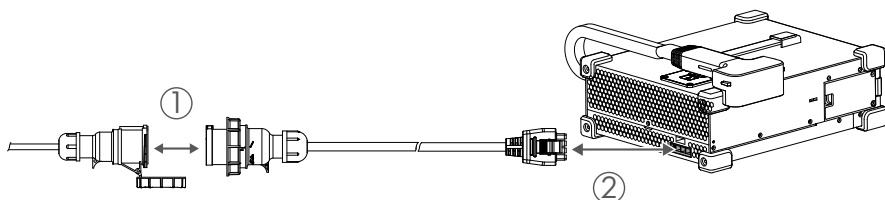

3. Conecte o Carregador Inteligente à fonte de alimentação CA trifásica:

Conecte os três condutores (identificados como L1, L2, L3) do cabo de carregamento CA trifásico (fonte de alimentação) aos três terminais quentes do disjuntor de ar e um fio terra (identificado como PE) a um terminal de aterramento da caixa de distribuição elétrica.

-  • Apenas eletricitistas qualificados podem conectar o carregador à alimentação CA trifásica e devem usar luvas isolantes.
- NÃO conecte o fio terra a um terminal neutro ou terminal quente.

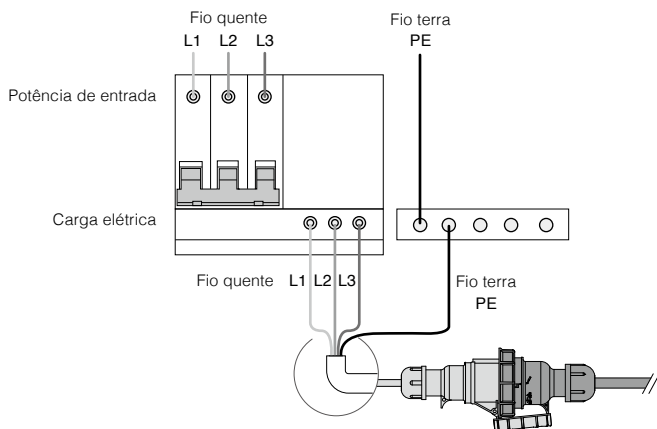

4. Ligue o disjuntor de ar da fonte de alimentação CA trifásica.

5. Conectar o carregador à bateria.

- Se estiver usando o Agras T40, conecte o cabo de carregamento ao dissipador de calor refrigerado a ar antes de colocar a bateria no dissipador de calor. O carregador começa a carregar a bateria também. Os quatro LEDs da bateria piscam em sequência durante o carregamento. Remova a bateria quando os quatro LEDs acenderem ou apagarem e coloque outra bateria dentro do dissipador de calor para carregar.

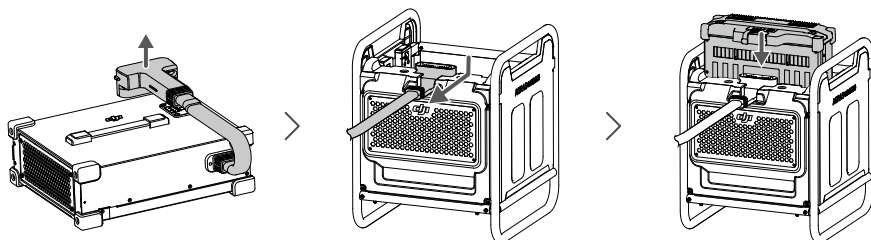

- Se estiver usando o Agras T20P, conecte o cabo de carregamento diretamente à bateria. O carregador começa a carregar a bateria também. Os quatro LEDs da bateria piscam em sequência durante o carregamento. Remova a bateria quando os quatro LEDs acenderem ou apagarem e conecte outra bateria no carregador.

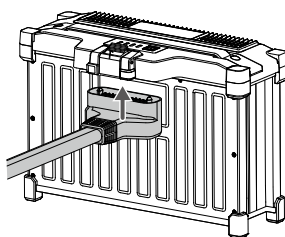

6. Quando o carregamento estiver concluído, desligue o disjuntor de ar antes de desconectar o cabo de carregamento CA trifásico do carregador.

### Como conectar à alimentação CA monofásica

1. Conecte os dois cabos de carregamento CA monofásicos. Conecte o cabo de carregamento CA monofásico (carregador) ao carregador e, em seguida, conecte o cabo de carregamento CA monofásico (fonte de alimentação) a uma tomada elétrica.

-  • O tipo de tomada elétrica pode variar dependendo do país ou região. Escolha a tomada elétrica de energia apropriada de acordo.
- A tomada elétrica deve fornecer pelo menos 16 A de corrente.

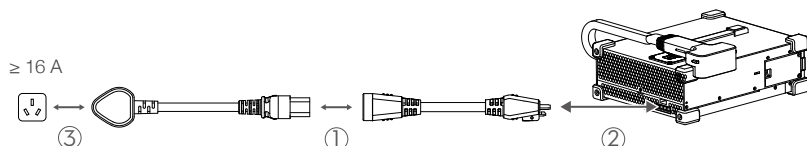

2. Conecte o carregador à bateria seguindo o mesmo método descrito na seção Como conectar à alimentação CA trifásica.

3. Quando o carregamento estiver concluído, desconecte o cabo de carregamento CA da tomada elétrica e, em seguida, desconecte o cabo de alimentação CA do carregador.



## Como atualizar o firmware

Haverá notificações quando as atualizações de firmware estiverem disponíveis no site da DJI. Preste atenção à página de download do produto no site da DJI para obter o firmware mais recente. Siga as instruções abaixo para atualizar o firmware do carregador usando o controle remoto.

1. Conecte o controle remoto à internet e, em seguida, conecte o carregador ao controle remoto usando um cabo USB-C.
2. Execute o aplicativo DJI Agras no controle remoto e atualize o firmware seguindo as instruções.

## Armazenamento e manutenção

### Armazenamento

Quando não estiver usando o carregador, desconecte-o da alimentação CA e desconecte o cabo de carregamento da bateria. Coloque o carregador em um local estável.

- ⚠ • NÃO coloque o carregador debaixo de luz direta do sol, durante uma tempestade ou em outros ambientes úmidos.
- Mantenha o carregador longe de calor, pressão, água, gases inflamáveis e produtos corrosivos.

### Manutenção

Limpe a tampa à prova de poeira regularmente para garantir o desempenho da dissipação de calor.

1. Remova os quatro parafusos e remova a tampa à prova de poeira.
2. Limpe a tampa à prova de poeira e instale-a de volta no lugar. Instale os quatro parafusos para prender a tampa à prova de poeira.

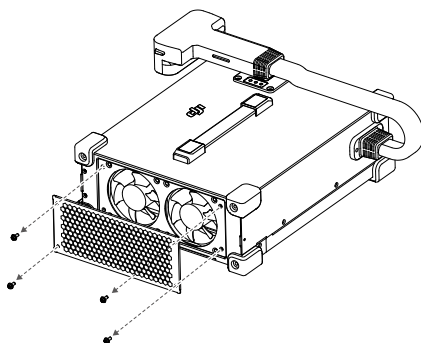

## Especificações

Item	Carregador Inteligente T40	Carregador Inteligente T20P
Número do modelo	CSX602-9500	CSX602-4500
Temperatura de funcionamento	-5° a 40° C	-5° a 40° C
Canal de saída	1	1
Entrada/saída	Entrada: trifásico 380 – 420 VAC, 50/60 Hz, 16 A MAX Saída: 59,92 VDC, 150 A MAX Entrada: monofásico 220 – 240 VAC, 50/60 Hz, 16 A MAX Saída: 59,92 VDC, 50 A MAX	Entrada: trifásico 380 – 420 VAC, 50/60 Hz, 16 A MAX Saída: 59,92 VDC, 70 A MAX Entrada: monofásico 220 – 240 VAC, 50/60 Hz, 16 A MAX Saída: 59,92 VDC, 46 A MAX
Bateria compatível	Bateria de voo inteligente T40/T30/T20P	Bateria de voo inteligente T40/T30/T20P
Dimensões	400 x 266 x 120 mm	318,5 x 254 x 108 mm
Peso	Aprox. 12,7 kg	Aprox. 8,8 kg

## Отказ от ответственности

Поздравляем с приобретением нового продукта DJI™. Внимательно ознакомьтесь с данным документом и правилами техники безопасности DJI перед использованием продукта. Пренебрежение содержимым данного документа и несоблюдение мер безопасности может привести к серьезным травмам, повреждению продукта DJI или другого имущества, находящегося поблизости. Используя это изделие, вы подтверждаете, что внимательно ознакомились с настоящим документом и обязуетесь следовать пользовательскому соглашению, содержащемуся в данном документе, и всей сопроводительной документации к этому изделию. Вы соглашаетесь использовать данный продукт только в правомерных целях. Вы несете полную ответственность за эксплуатацию данного продукта и все возможные последствия его использования. DJI не несет ответственность за повреждения, травмы или любую юридическую ответственность, прямо или косвенно вызванную использованием данного продукта.

DJI — это товарный знак компании SZ DJI TECHNOLOGY CO., LTD. (сокращенно «DJI») и ее дочерних компаний. Названия продуктов, торговых марок и т. д., содержащиеся в данном документе, являются товарными знаками или зарегистрированными товарными знаками соответствующих компаний. Этот продукт и документ DJI охраняются авторским правом. Все права защищены. Никакая часть данного продукта или документа не может быть воспроизведена в какой-либо форме без предварительного письменного согласия или разрешения DJI.

Компания DJI вправе единолично вносить изменения в содержание данного и всех сопутствующих документов. Эта информация может быть изменена без предварительного уведомления. Для получения обновленной информации о продукте посетите страницу продукта на сайте [www.dji.com](http://www.dji.com).

## Предупреждение

1. Перед использованием внимательно ознакомьтесь с данной инструкцией. Несоблюдение соответствующих инструкций может привести к повреждению имущества, травмам или смерти. Предупреждения и меры предосторожности, приведенные в данном руководстве, не охватывают все возможные ситуации, поэтому при использовании изделия пользователь должен применять здравый смысл, что не упоминается в этом руководстве, и соблюдать осторожность.
2. Подключать зарядное устройство к трехфазной сети переменного тока могут только квалифицированные электрики, которые должны работать в изоляционных перчатках.
3. Чтобы использовать интеллектуальное зарядное устройство T40 с генератором стороннего производителя, необходимо приобрести трехфазный генератор с номинальным напряжением 380 В и номинальной мощностью 12 кВт или выше. Чтобы использовать интеллектуальное зарядное устройство T20P с генератором стороннего производителя, необходимо приобрести трехфазный генератор с номинальным напряжением 380 В и номинальной мощностью 6 кВт или выше.
4. Чтобы отключить или переподключить коннектор с модуля постоянного тока к модулю переменного тока или наоборот, сначала отключите зарядное устройство от питания. НЕ выполняйте это действие при включенном зарядном устройстве.
5. НЕ используйте зарядное устройство под прямым воздействием солнечных лучей, во время грозы или в других условиях повышенной влажности.
6. Храните зарядное устройство при температуре от  $-5$  до  $40$  °C.
7. Не подвергайте зарядное устройство воздействию тепла, давления, воды, легковоспламеняющихся газов и едких веществ.
8. Во время зарядки держите зарядное устройство вдалеке от легковоспламеняющихся материалов. НЕ помещайте зарядное устройство или заряжаемые аккумуляторы на покрывало или ковровое покрытие при использовании.
9. Поместите зарядное устройство на плоскую и устойчивую поверхность. Для предотвращения опасности возгорания убедитесь, что устройство корректно изолировано и что для вентиляции есть по меньшей мере 50 см свободного пространства.
10. НЕ используйте зарядное устройство в области хранения аккумуляторов. Расстояние между зарядным устройством и заряжаемыми аккумуляторами должно составлять по меньшей мере 30 см. В противном случае зарядное устройство или заряжаемые аккумуляторы могут быть повреждены из-за перегрева. Это даже может стать опасностью возгорания.
11. Перед использованием обратитесь к руководству пользователя аккумуляторов, чтобы ознакомиться с дополнительными инструкциями по безопасности.
12. В случае возгорания используйте порошковый огнетушитель. Использование водного огнетушителя может привести к поражению электротоком.

- НЕ отключайте кабели питания переменного тока или кабель зарядки во время использования зарядного устройства. Извлекайте аккумуляторы после завершения зарядки.
- При наличии загрязнений на коннекторе кабеля зарядки очистите его при первой возможности. Перед очисткой убедитесь, что зарядное устройство не подключено к питанию.
- НЕ передвигайте и НЕ переносите зарядное устройство за кабель зарядки. Это может вызвать повреждение кабеля зарядки.
- Будьте осторожны при обращении с кабелем зарядки, чтобы избежать повреждений, вызванных сильным ударом.
- Необходимо регулярно очищать пыленепроницаемую крышку, чтобы обеспечить оптимальное охлаждение вентиляторами.
- Активируйте зарядное устройство и обновите ПО с помощью пульта управления для DJI AGRAS™ T40 или T20P. Перед активацией или обновлением ПО убедитесь, что на пульт управления установлена последняя версия ПО.

## Комплект поставки

Интеллектуальное зарядное устройство T40/T20P × 1

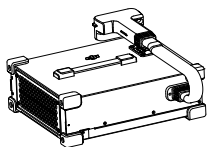

Трехфазный кабель питания переменного тока (блока питания) × 1



Однофазный кабель питания переменного тока (блока питания)\* × 1



Трехфазный кабель питания переменного тока (зарядного устройства) × 1



Однофазный кабель питания переменного тока (зарядного устройства) × 1



\*Однофазный кабель питания переменного тока (блока питания) упакован в отдельную коробку. Тип однофазного кабеля питания переменного тока (блока питания) может отличаться в зависимости от страны или региона, а иллюстрация может отличаться от фактического продукта.

## Введение

Интеллектуальное зарядное устройство T40/T20P поддерживает однофазный и трехфазный входящий переменный ток и может работать с одним аккумулятором. Список совместимых аккумуляторов см. в разделе «Технические характеристики».

Во время зарядки зарядное устройство контролирует состояние аккумулятора и при необходимости может автоматически регулировать ток зарядки. Благодаря интеллектуальной функции регулировки питания зарядка может продолжаться, даже если вентиляционные отверстия заблокированы. Зарядное устройство также оснащено функцией самодиагностики. Чтобы определить наличие ошибок, пользователи могут проверить состояние светодиодных индикаторов. Для получения более подробной информации об ошибках пользователи могут подключить зарядное устройство к пульту управления с помощью кабеля USB-C и открыть приложение DJI Agras.

Зарядное устройство также оснащено защитой от сверхтоков, защитой от избыточного заряда, защитой от недостаточного напряжения, защитой от перегрева и дисплеем состояния.

Общие описания, приведенные в этом руководстве пользователя, применимы как к интеллектуальному зарядному устройству T40, так и к T20P. Ниже в качестве примера используется интеллектуальное зарядное устройство T40. Иллюстрации в этом руководстве пользователя могут отличаться от фактического внешнего вида.

## Общий вид

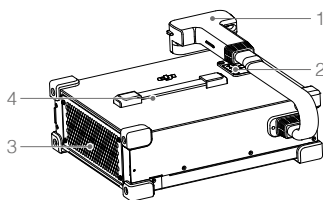

1. Кабель зарядки
2. Светодиодные индикаторы состояния
3. Пыленепроницаемая крышка
4. Рукоятка

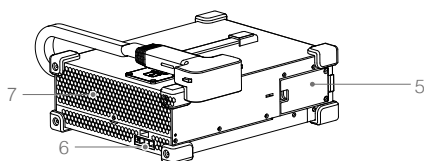

5. Крышка отдела для хранения кабеля
6. Порт питания переменного тока
7. Вентиляционные отверстия

## Светодиодные индикаторы состояния

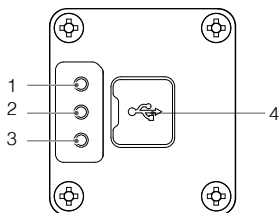

1. Светодиодный индикатор состояния канала зарядки
2. Светодиодный индикатор состояния модуля постоянного тока
3. Светодиодный индикатор состояния генератора (за исключением модуля постоянного тока) / модуля переменного тока
4. Крышка коннектора USB-C

Светодиодный индикатор состояния	Характер мигания	Описание
Светодиодный индикатор состояния канала зарядки	Желтый индикатор горит непрерывно	Зарядное устройство готово к подключению аккумулятора
	Однократное мигание зеленым светом в течение продолжительного времени	Зарядка
	Зеленый индикатор горит непрерывно	Полностью заряжен
	Однократное мигание желтым светом в течение продолжительного времени	Предупреждение для аккумулятора / канала зарядки
	Однократное мигание красным светом в течение продолжительного времени	Ошибка аккумулятора / канала зарядки
Светодиодный индикатор состояния модуля постоянного тока	Четырехкратное мигание желтым светом в течение продолжительного времени	Модуль постоянного тока не активирован
	Однократное мигание желтым светом в течение продолжительного времени	Предупреждение для модуля постоянного тока
	Однократное мигание красным светом в течение продолжительного времени	Ошибка модуля постоянного тока

Светодиодный индикатор состояния генератора (за исключением модуля постоянного тока) / модуля переменного тока	Четырехкратное мигание желтым светом в течение продолжительного времени	Генератор (за исключением модуля постоянного тока) / модуль переменного тока не активирован
	Однократное мигание желтым светом в течение продолжительного времени	Предупреждение для генератора (за исключением модуля постоянного тока) / модуля переменного тока
	Однократное мигание красным светом в течение продолжительного времени	Ошибка генератора (за исключением модуля постоянного тока) / модуля переменного тока
	Четырехкратное мигание красным светом в течение продолжительного времени	Требуется техническое обслуживание генератора (за исключением модуля постоянного тока)

- ⚠**
- Если светодиодные индикаторы состояния мигают, указывая на предупреждение или ошибку, подключите зарядное устройство к пульту управления с помощью кабеля USB-C для получения подробной информации.
  - Если какая-либо деталь зарядного устройства имеет отклонения от нормы или повреждена, рекомендуется обратиться к официальному представителю DJI или в службу поддержки DJI для ремонта или замены детали.

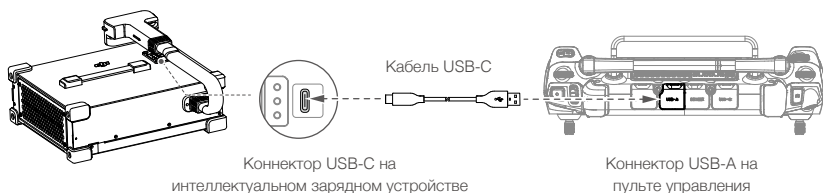

## Активация

Интеллектуальное зарядное устройство перед первым использованием необходимо активировать. Сначала подключите пульт управления к Интернету. Используйте кабель USB-C для подключения коннектора USB-C зарядного устройства к коннектору USB-A пульта управления. Запустите приложение DJI Agras на пульте управления и коснитесь  в верхнем левом углу основного интерфейса, чтобы войти в интерфейс зарядного устройства для его активации.

## Использование интеллектуального зарядного устройства

### Подключение к трехфазному источнику питания переменного тока

- ⚠**
- Строго следуйте описанным ниже шагам в указанном порядке.
  - Убедитесь, что электрораспределительный щиток может обеспечить мощность по крайней мере 12 кВт (с силой тока как минимум 16 А) для интеллектуального зарядного устройства T40 и по крайней мере 6 кВт (с силой тока как минимум 16 А) для интеллектуального зарядного устройства T20P, не считая других электрических устройств. Если вам требуется подключить зарядное устройство к трехфазному генератору стороннего производителя, убедитесь, что выходная мощность трехфазного генератора также соответствует необходимым требованиям.

1. Выключите воздушный выключатель для трехфазного блока питания переменного тока.
2. Поверните и откройте крышку трехфазного кабеля питания переменного тока (блока питания) и соедините два трехфазных кабеля питания переменного тока. Подключите трехфазный кабеля питания переменного тока (зарядного устройства) к порту питания зарядного устройства.

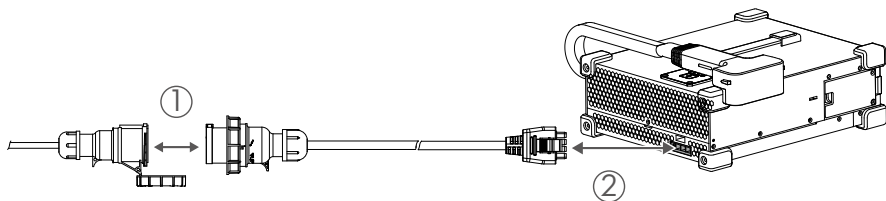

3. Подключите интеллектуальное зарядное устройство к трехфазному источнику питания переменного тока:

Подключите три провода (помеченные как L1, L2, L3) трехфазного кабеля питания переменного тока (блока питания) к трем фазным клеммам воздушного выключателя и один заземляющий провод (помеченный как PE) к заземляющему выводу электрораспределительного щитка.

- ⚠ • Подключать зарядное устройство к трехфазной сети переменного тока могут только квалифицированные электрики, которые должны работать в изоляционных перчатках.
- НЕ подключайте заземляющий провод к нейтральной или фазной клемме.

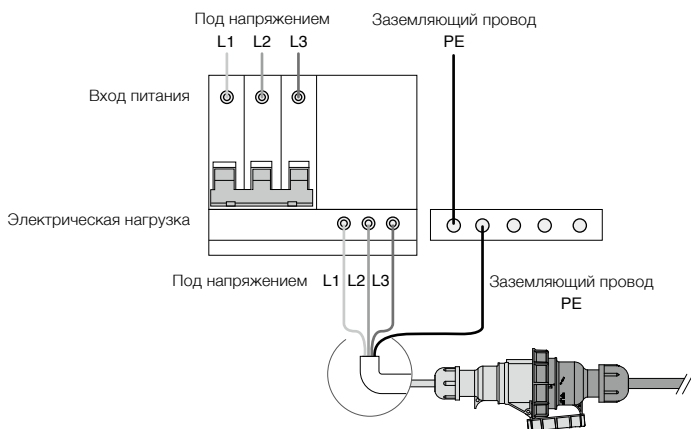

4. Включите воздушный выключатель трехфазного блока питания переменного тока.

5. Подключите зарядное устройство к аккумулятору.

- При использовании Agras T40, прежде чем устанавливать аккумулятор в теплоотвод с воздушным охлаждением, подключите кабель зарядки к теплоотводу. Зарядное устройство начнет заряжать аккумулятор. Четыре светодиодных индикатора аккумулятора будут последовательно мигать при зарядке. Когда четыре светодиодных индикатора загорятся или погаснут, извлеките аккумулятор и поместите в теплоотвод другой аккумулятор для его зарядки.

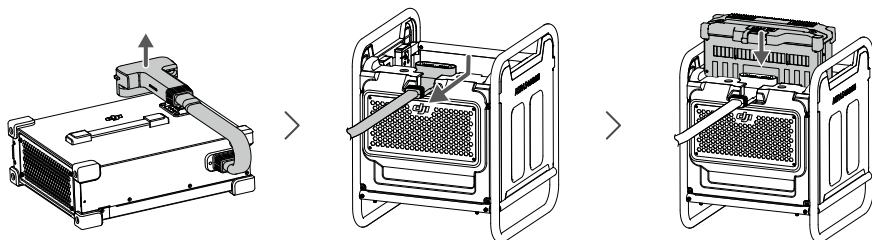

- При использовании Agras T20P подключите кабель зарядки к аккумулятору напрямую. Зарядное устройство начнет заряжать аккумулятор. Четыре светодиодных индикатора аккумулятора будут последовательно мигать при зарядке. Когда четыре светодиодных индикатора загорятся или погаснут, извлеките аккумулятор и подключите другой аккумулятор для его зарядки.

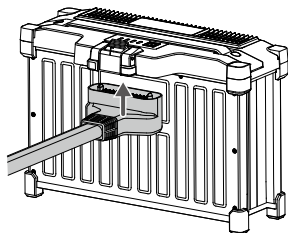

6. После завершения зарядки, прежде чем отсоединить трехфазный кабель питания переменного тока от зарядного устройства, выключите воздушный выключатель.

### Подключение к однофазному источнику питания переменного тока

1. Соедините два однофазных кабеля питания переменного тока. Подключите однофазный кабель питания переменного тока (зарядного устройства) к зарядному устройству, а затем подключите кабель питания переменного тока (блока питания) к розетке.

- ⚠**
- Тип розетки может отличаться в зависимости от страны или региона. Выберите подходящую вам розетку.
  - Розетка должна обеспечивать ток силой по меньше мере 16 А.

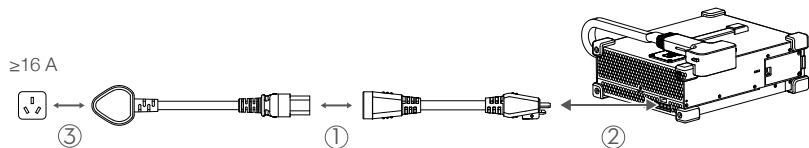

2. Подключите зарядное устройство к аккумулятору таким же образом, как описано в разделе «Подключение к трехфазному источнику питания переменного тока».
3. После завершения зарядки отключите кабель питания переменного тока от розетки и затем отключите кабель питания от зарядного устройства.

### Обновление программного обеспечения

Когда обновления ПО будут доступны на сайте DJI, вы увидите уведомление. Обратите внимание на страницу «Загрузки» продукта на сайте DJI, там можно загрузить последнюю версию ПО. Следуйте приведенным ниже инструкциям, чтобы обновить ПО зарядного устройства с помощью пульта управления.

1. Подключите пульт управления к Интернету, а затем — зарядное устройство к пульту управления с помощью кабеля USB-C.
2. Откройте приложение DJI Agras на пульте управления и обновите ПО, следуя инструкциям.

### Хранение и техническое обслуживание

#### Хранение

Отключайте зарядное устройство от питания переменного тока, а кабель зарядки от аккумулятора, когда вы не используете зарядное устройство. Поместите зарядное устройство в надежное место.

- ⚠ НЕ храните зарядное устройство под прямым воздействием солнечных лучей, под дождем или в других неблагоприятных погодных условиях.
- Не подвергайте зарядное устройство воздействию тепла, давления, воды, легковоспламеняющихся газов и едких веществ.

### Техническое обслуживание

Регулярно очищайте пыленепроницаемую крышку, чтобы обеспечить оптимальную теплоотдачу.

1. Удалите четыре винта и снимите пыленепроницаемую крышку.
2. Очистите пыленепроницаемую крышку и установите ее на место. Установите четыре винта, чтобы зафиксировать пыленепроницаемую крышку.

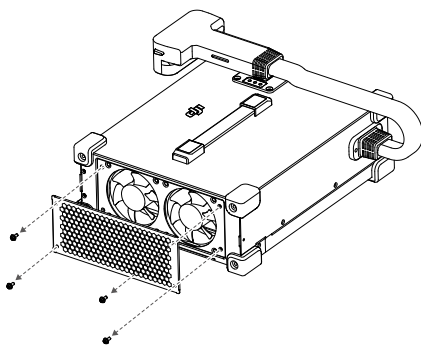

### Технические характеристики

Наименование	Интеллектуальное зарядное устройство T40	Интеллектуальное зарядное устройство T20P
Номер модели	CSX602-9500	CSX602-4500
Диапазон рабочих температур	от -5 до 40 °C	от -5 до 40 °C
Канал выхода	1	1
Вход/выход	Вход: трехфазный 380–420 В переменного тока, 50/60 Гц, макс. 16 А Выход: 59,92 В постоянного тока, макс. 150 А Вход: однофазный 220–240 В переменного тока, 50/60 Гц, макс. 16 А Выход: 59,92 В постоянного тока, макс. 50 А	Вход: трехфазный 380–420 В переменного тока, 50/60 Гц, макс. 16 А Выход: 59,92 В постоянного тока, макс. 70 А Вход: однофазный 220–240 В переменного тока, 50/60 Гц, макс. 16 А Выход: 59,92 В постоянного тока, макс. 46 А
Совместимые аккумуляторы	Аккумулятор Intelligent Flight Battery T40/T30/T20P	Аккумулятор Intelligent Flight Battery T40/T30/T20P
Размеры	400 × 266 × 120 мм	318,5 × 254 × 108 мм
Масса	Около 12,7 кг	Около 8,8 кг



## Відмова від відповідальності

Вітаємо вас із придбанням нового продукту DJI™. Перед використанням уважно прочитайте весь цей документ і всі правила з техніки безпеки дотримання законодавства, надані компанією DJI. Недотримання інструкцій та застережень може призвести до серйозного травмування вас або інших осіб, пошкодження вашого продукту компанії DJI або пошкодження інших об'єктів поблизу. Використовуючи цей продукт, Ви підтверджуєте, що уважно прочитали цей документ і розумієте та погоджуєтеся дотримуватися всіх умов і положень, викладених в цьому документі, та у всіх відповідних документах до цього продукту. Ви погоджуєтеся використовувати цей продукт лише для належних цілей. Ви погоджуєтеся з тим, що несете одноосібну відповідальність за свою поведінку під час використання цього продукту та за будь-які наслідки такої поведінки. Компанія DJI не несе жодної відповідальності за пошкодження, травмування та жодної юридичної відповідальності, що виникли прямо чи опосередковано в результаті використання цього продукту.

DJI є торговою маркою компанії SZ DJI TECHNOLOGY CO., LTD. (скорочена назва – DJI) та її дочірніх компаній. Назви продуктів, брендів тощо, що зазначаються в цьому документі, є торговими марками або зареєстрованими торговими марками відповідних компаній-власників. DJI захищає цей продукт і документ авторським правом із застереженням всіх прав. Жодна частина цього продукту або документа не може бути відтворена в будь-якій формі без попередньої письмової згоди або дозволу компанії DJI.

Цей документ та всі інші супровідні документи можуть бути змінені на власний розсуд компанії DJI. Цей вміст може бути змінено без попереднього повідомлення. Щоб отримати актуальну інформацію про продукт, відвідайте вебсайт [www.dji.com](http://www.dji.com) і перейдіть на сторінку цього продукту.

## Попередження

1. Перед використанням уважно прочитайте ці інструкції. Недотримання відповідних інструкцій може призвести до пошкодження майна, травмування або смерті. Застереження та запобіжні заходи в цьому посібнику не охоплюють усіх можливих ситуацій, і користувач повинен дотримуватися здорового глузду, про який не йдеться в цьому посібнику, щодо продукту та не втрачати пильність.
2. Тільки електрики, які мають відповідну кваліфікацію, можуть підключити зарядний пристрій до джерела трифазного змінного струму, і вони повинні носити ізоляційні рукавиці.
3. Щоб використовувати інтелектуальний зарядний пристрій T40 зі стороннім генератором, придбайте трифазний генератор із номінальною напругою 380 В і номінальною потужністю 12 кВт або вище. Щоб використовувати інтелектуальний зарядний пристрій T20P зі стороннім генератором, придбайте трифазний генератор із номінальною напругою 380 В і номінальною потужністю 6 кВт або вище.
4. Щоб від'єднати або повторно під'єднати роз'єм між модулем постійного струму та модулем змінного струму, спочатку від'єднайте зарядний пристрій від джерела живлення. НЕ виконуйте цю операцію під час роботи зарядного пристрою.
5. НЕ використовуйте зарядний пристрій під прямими сонячними променями, під час грози або в інших вологих середовищах.
6. Зарядний пристрій слід зберігати в середовищі з температурним діапазоном 23–104 °F (від -5 до 40°C).
7. Тримайте зарядний пристрій подалі від джерел тепла, тиску, води, легкозаймистих газів та корозійних речовин.
8. Тримайте зарядний пристрій подалі від легкозаймистих матеріалів під час заряджання. НЕ кладіть зарядний пристрій або акумуляторні батареї, що заряджаються, на ковдру або на будь-які поверхні, вкриті килимом, під час використання.
9. Помістіть зарядний пристрій на рівну та стійку поверхню. Щоб запобігти пожежній небезпеці, переконайтеся, що пристрій належним чином ізольований і що для вентиляції є принаймні 50 см простору.
10. НЕ використовуйте зарядний пристрій у місцях зберігання акумуляторних батарей. Відстань між зарядним пристроєм і будь-якими акумуляторними батареями, що заряджаються, має становити не менше 30 см. В іншому випадку зарядний пристрій або акумуляторні батареї, що заряджаються, можуть бути пошкоджені внаслідок надмірного нагрівання. Це навіть може призвести до пожежної небезпеки.
11. Докладніші інструкції з безпеки перед використанням див. у посібнику користувача акумуляторних батарей.

- У разі пожежі використовуйте порошковий вогнегасник. Використання вогнегасника з рідкою речовиною може призвести до небезпеки ураження електричним струмом.
- НЕ від'єднуйте кабелі живлення змінного струму або зарядний кабель під час використання зарядного пристрою. Вийміть акумуляторні батареї після завершення заряджання.
- Якщо на роз'ємі зарядного кабелю є помітне накопичення бруду, очистіть його якомога швидше. Перед очищенням переконайтеся, що зарядний пристрій не підключено до джерела живлення.
- НЕ переміщуйте та не носіть зарядний пристрій, тягнучи за зарядний кабель. В іншому випадку зарядний кабель може бути пошкоджений.
- Поводьтеся з зарядним кабелем обережно, щоб уникнути пошкоджень від сильного впливу на нього.
- Пилозахисну кришку слід регулярно чистити, щоб забезпечити охолодження вентиляторів.
- Використовуйте пульт дистанційного керування для продуктів DJI AGRAS™ T40 або T20P, щоб активувати зарядні пристрої та оновити мікропрограму. Перед активацією або оновленням мікропрограми забезпечення переконайтеся, що пульт дистанційного керування оновлено до останньої версії мікропрограмного забезпечення.

## Комплект поставки

Інтелектуальний зарядний пристрій T40/T20P × 1

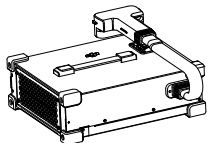

Кабель живлення трифазного змінного струму (джерело живлення) × 1



Кабель живлення однофазного змінного струму (джерело живлення)\* × 1

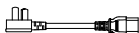

Кабель живлення трифазного змінного струму (зарядний пристрій) × 1



Кабель живлення однофазного змінного струму (зарядний пристрій) × 1

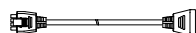

\* Кабель живлення однофазного змінного струму (джерело живлення) упаковано в окрему коробку. Тип кабелю живлення однофазного змінного струму (джерело живлення) може відрізнятися залежно від країни або регіону, і зображення може відрізнятися від фактичного продукту.

## Вступ

Інтелектуальний зарядний пристрій T40/T20P підтримує ввід живлення однофазного і трифазного змінного струму та може підключатися до однієї акумуляторної батареї. Сумісні акумуляторні батареї див. у розділі «Технічні характеристики».

Під час заряджання зарядний пристрій відстежує стан акумуляторної батареї та може автоматично регулювати зарядний струм, якщо необхідно. Функція інтелектуального регулювання потужності забезпечує продовження заряджання навіть у тому випадку, якщо вентиляційні отвори заблоковані. Зарядний пристрій також має функцію самодіагностики. Користувачі можуть перевірити світлодіодні індикатори стану, щоб підтвердити наявність помилок. Для отримання детальнішої інформації про будь-які помилки користувачі можуть підключити зарядний пристрій до віддаленого контролера за допомогою кабелю USB-C та запустити застосунок DJI Agras.

Крім того, зарядний пристрій включає захист від надмірного струму, захист від перезарядження, захист від зниження напруги, захист від перегріву та відображення стану.

Загальні описи в цьому посібнику користувача стосуються як інтелектуального зарядного пристрою T40, так і інтелектуального зарядного пристрою T20P. Інтелектуальний зарядний пристрій T40 використовується як приклад нижче. Ілюстрації в цьому посібнику користувача можуть відрізнятися від фактичного продукту.

## Огляд

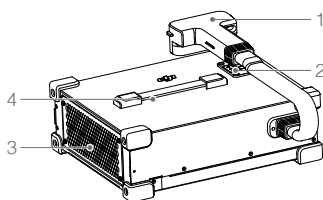

1. Зарядний кабель
2. Світлодіодні індикатори стану
3. Пилозахисна кришка
4. Ручка

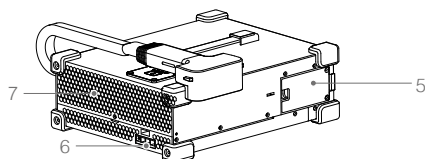

5. Кришка відсіку для зберігання кабелю
6. Порт живлення змінного струму
7. Вентиляційні отвори

## Світлодіодні індикатори стану

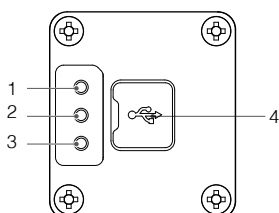

1. Світлодіодний індикатор стану зарядного каналу
2. Світлодіодний індикатор стану модуля постійного струму
3. Світлодіодний індикатор стану генератора (крім модуля постійного струму)/модуля змінного струму
4. Кришка відсіку роз'єму USB-C

Світлодіодний індикатор стану	Схема блимання	Опис
Світлодіодний індикатор стану зарядного каналу	Постійний жовтий	Зарядний пристрій готовий до підключення до акумуляторної батареї
	Блимає зеленим один раз безперервно	Зарядження
	Постійний зелений	Повністю заряджений
	Блимає жовтим один раз безперервно	Попередження про акумуляторну батарею/зарядний канал
	Блимає червоним один раз безперервно	Помилка акумуляторної батареї/зарядного каналу
Світлодіодний індикатор стану модуля постійного струму	Блимає жовтим чотири рази безперервно	Модуль постійного струму не активовано
	Блимає жовтим один раз безперервно	Попередження про модуль постійного струму
	Блимає червоним один раз безперервно	Помилка модуля постійного струму
Світлодіодний індикатор стану генератора (крім модуля постійного струму)/модуля змінного струму	Блимає жовтим чотири рази безперервно	Генератор (крім модуля постійного струму)/модуль змінного струму не активований
	Блимає жовтим один раз безперервно	Попередження про генератор (крім модуля постійного струму)/модуля змінного струму
	Блимає червоним один раз безперервно	Помилка генератора (крім модуля постійного струму)/модуля змінного струму
	Блимає червоним чотири рази безперервно	Необхідне технічне обслуговування генератора (крім модуля постійного струму)

- ⚠ Коли світлодіодні індикатори стану блимають для попередження або помилки, під'єднайте зарядний пристрій до дистанційного контролера за допомогою кабелю USB-C, щоб отримати додаткову інформацію.
- Якщо в будь-якій частині зарядного пристрою є відхилення від норми або пошкодження, рекомендується звернутися до авторизованого DJI дилера або служби підтримки DJI для ремонту або заміни деталі.

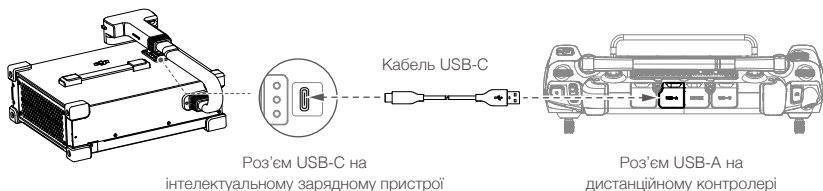

## Активация

Інтелектуальний зарядний пристрій необхідно активувати перед першим використанням. Спочатку підключіть дистанційний контролер до Інтернету. Використовуйте кабель USB-C для підключення до роз'єму USB-C зарядного пристрою та роз'єму USB-A дистанційного контролера. Запустіть застосунок DJI Agras на дистанційному контролері та торкніться  у верхньому лівому куті головного інтерфейсу, щоб увійти в інтерфейс зарядного пристрою для активації зарядного пристрою.

## Використання інтелектуального зарядного пристрою

### Підключення до джерела трифазного змінного струму

- ⚠ Чітко по порядку виконуйте кроки, описані нижче.
- Крім живлення інших електричних пристроїв, переконайтеся, що блок розподілу електроенергії може забезпечити потужність щонайменше 12 кВт (принаймні 16 А струму) для інтелектуального зарядного пристрою T40 і щонайменше 6 кВт (принаймні 16 А струму) для інтелектуального зарядного пристрою T20P. Якщо вам потрібно підключити зарядний пристрій до стороннього трифазного генератора, переконайтеся, що вихідна потужність трифазного генератора також відповідає належним вимогам.

1. Вимкніть повітряний вимикач для джерела живлення трифазного змінного струму.
2. Поверніть і відкрийте кришку відсіку кабелю живлення трифазного змінного струму (джерело живлення) і підключіть два кабелі живлення трифазного змінного струму. Підключіть кабель живлення трифазного змінного струму (зарядний пристрій) до порту живлення змінного струму зарядного пристрою.

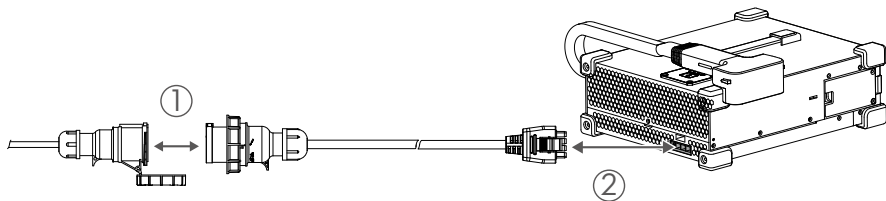

3. Підключіть інтелектуальний зарядний пристрій до джерела живлення трифазного змінного струму: Під'єднайте три провідники (позначені L1, L2, L3) кабелю живлення трифазного змінного струму (джерело живлення) до трьох клем під напругою повітряного вимикача та один провід заземлення (позначений PE) до клем заземлення блоку розподілу електроенергії.

- ⚠** • Тільки електрики, які мають відповідну кваліфікацію, можуть підключити зарядний пристрій до джерела трифазного змінного струму, і вони повинні носити ізоляційні рукавиці.  
• НЕ під'єднуйте провід заземлення до нейтральної клемми або клемми під напругою.

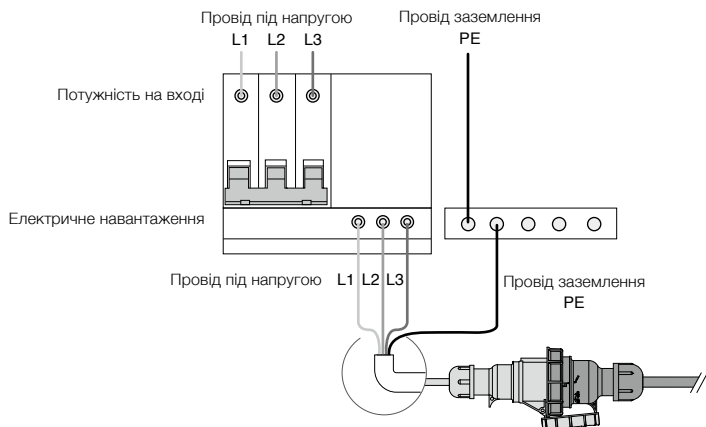

4. Увімкніть повітряний вимикач джерела живлення трифазного змінного струму.  
5. Підключіть зарядний пристрій до акумуляторної батареї.

- Якщо використовується Agras T40, підключіть зарядний кабель до тепловідводу з повітряним охолодженням, перш ніж вставляти акумуляторну батарею у тепловідвід. Зарядний пристрій починає заряджати акумуляторну батарею. Чотири світлодіодні індикатори акумуляторної батареї послідовно блимають під час заряджання. Вийміть акумуляторну батарею, коли чотири світлодіодні індикатори будуть світитися постійно або вимкнуться, і вставте іншу акумуляторну батарею у тепловідвід для заряджання.

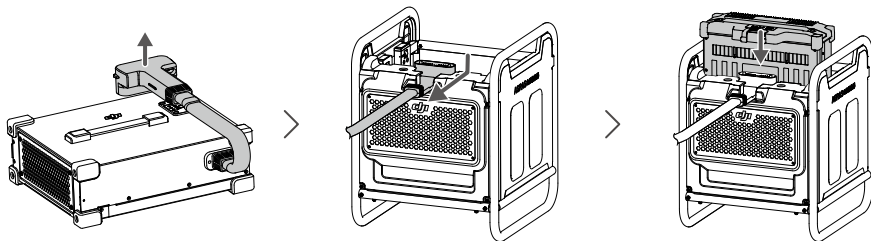

- Якщо використовується Agras T20P, підключіть зарядний кабель безпосередньо до акумуляторної батареї. Зарядний пристрій починає заряджати акумуляторну батарею. Чотири світлодіодні індикатори акумуляторної батареї послідовно блимають під час заряджання. Вийміть акумуляторну батарею, коли чотири світлодіодні індикатори світитися постійно або вимкнуться, і під'єднайте іншу акумуляторну батарею для заряджання.

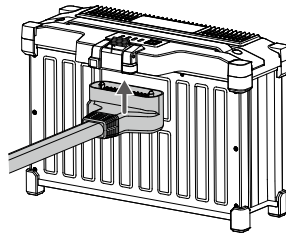

- Після завершення заряджання вимкніть повітряний вимикач, перш ніж від'єднувати кабель живлення трифазного змінного струму від зарядного пристрою.

### Підключення до джерела однофазного змінного струму

- Підключіть два кабелі живлення однофазного змінного струму. Підключіть кабель живлення однофазного змінного струму (зарядний пристрій) до зарядного пристрою, а потім підключіть кабель живлення однофазного змінного струму (джерело живлення) до розетки.

- ⚠**
- Тип розетки може відрізнятися залежно від країни або регіону. Виберіть відповідну розетку.
  - Розетка має подавати струм щонайменше 16 А.

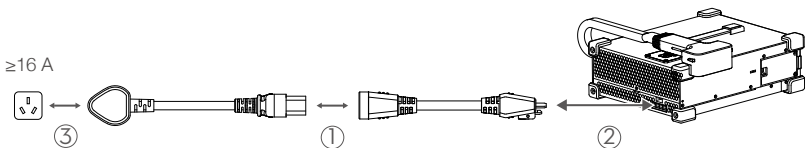

- Під'єднайте зарядний пристрій до акумуляторної батареї у спосіб, описаний в розділі «Підключення до джерела трифазного змінного струму».
- Після завершення заряджання від'єднайте кабель живлення змінного струму від розетки, а потім від'єднайте кабель живлення змінного струму від зарядного пристрою.

### Оновлення мікропрограмного забезпечення

Коли оновлення мікропрограми будуть доступні на вебсайті компанії DJI, будуть доступні сповіщення. Звертайте увагу на сторінку завантаження продукту на вебсайті компанії DJI, щоб отримувати найактуальніше мікропрограмне забезпечення. Дотримуйтеся наведених нижче інструкцій, щоб оновити вбудоване мікропрограмне забезпечення зарядного пристрою за допомогою дистанційного контролера.

- Підключіть дистанційний контролер до Інтернету, а потім підключіть зарядний пристрій до дистанційного контролера за допомогою кабелю USB-C.
- Запустіть застосунок DJI Agras на дистанційному контролері та оновіть мікропрограму, дотримуючись інструкцій.

### Зберігання та технічне обслуговування

#### Зберігання

Якщо ви не використовуєте зарядний пристрій, від'єднайте його від джерела змінного струму та від'єднайте зарядний кабель від акумуляторної батареї. Помістіть зарядний пристрій у стабільне місце.

- ⚠**
- НЕ залишайте зарядний пристрій у місцях, де на нього потраплятимуть прямі сонячні промені або дощ чи в інших вологих середовищах.
  - Тримайте зарядний пристрій подалі від джерел тепла, тиску, води, легкозаймистих газів та корозійних речовин.

## Технічне обслуговування

Регулярно очищуйте пилозахисну кришку, щоб забезпечити ефективність розсіювання тепла.

1. Зніміть чотири гвинти та зніміть пилозахисну кришку.
2. Очистіть пилозахисну кришку і встановіть її на місце. Закрутіть чотири гвинти, щоб закріпити пилозахисну кришку.

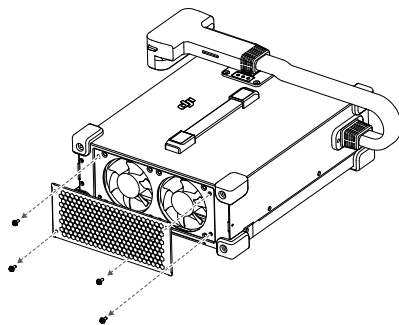

## Технічні характеристики

Елемент	Інтелектуальний зарядний пристрій T40	Інтелектуальний зарядний пристрій T20P
Номер моделі	CSX602-9500	CSX602-4500
Робоча температура	від -5 °C до 40 °C (23–104 °F)	від -5 °C до 40 °C (23–104 °F)
Вихідний канал	1	1
Ввід/вивід	Ввід: 3-фазний 380-420 В змінного струму, 50/60 Гц, 16 А MAX Вивід: 59,92 В постійного струму, 150 А MAX Ввід: 1-фазний 220–240 В змінного струму, 50/60 Гц, 16 А MAX Вивід: 59,92 В постійного струму, 50 А MAX	Ввід: 3-фазний 380-420 В змінного струму, 50/60 Гц, 16 А MAX Вивід: 59,92 В постійного струму, 70 А MAX Ввід: 1-фазний 220–240 В змінного струму, 50/60 Гц, 16 А MAX Вивід: 59,92 В постійного струму, 46 А MAX
Сумісна акумуляторна батарея	Інтелектуальна бортова батарея T40/T30/T20P	Інтелектуальна бортова батарея T40/T30/T20P
Розміри	400 × 266 × 120 мм	318,5 × 254 × 108 мм
Вага	Прибл. 12,7 кг	Прибл. 8,8 кг

## إخلاء المسؤولية

تُهيئنا على شراء منتجنا الجديد من DJI™. اقرأ هذه الوثيقة بالكامل وجميع الممارسات الآمنة والقانونية التي تُقدِّمها DJI بعناية قبل الاستخدام. قد يؤدي عدم قراءة التعليمات والتحذيرات واتباعها إلى إصابة خطيرة لنفسك أو للآخرين أو تلف منتج DJI أو تلف أجسام أخرى قد تكون موجودة في المنطقة المجاورة. باستخدامك لهذا المنتج، فأنت بذلك تُقر بأنك قد قرأت المستند بعناية وأنت تفهم وتوافق على الالتزام بجميع أحكام وشروط هذا المستند وجميع المستندات ذات الصلة بهذا المنتج. أنت توافق على استخدام هذا المنتج فقط للأغراض المناسبة. أنت توافق على أنك المسؤول الوحيد عن سلوك الخاص أثناء استخدام هذا المنتج وعن أي عواقب ترتب عليه. لا تتحمل DJI أي مسؤولية عن التلفيات، أو الإصابات، أو أي مسؤوليات قانونية تقع بسبب استخدام المنتج بشكل مباشر أو غير مباشر.

DJI هي علامة تجارية لشركة SZ DJI TECHNOLOGY CO., LTD. (يُشار إليها اختصارًا باسم "DJI") والشركات التابعة لها. أسماء المنتجات، والعلامات التجارية، وغيرها الواردة في هذه الوثيقة هي علامات تجارية أو علامات تجارية مسجلة للشركات المالكة لها. هذا المنتج وهذه الوثائق محمية بحقوق الطبع والنشر من جانب DJI مع حفظ الحقوق. لا يجوز إعادة إنتاج أي جزء من هذا المنتج أو المستند بأي شكل من الأشكال دون الحصول على موافقة كتابية مسبقة أو تصريح من شركة DJI.

تخضع هذه الوثيقة وجميع الوثائق الإضافية الأخرى للتغيير وفقًا لتقدير DJI المطلق. يخضع هذا المحتوى للتغيير دون إشعار مسبق. للحصول على أحدث معلومات عن المنتج، قم بزيارة [www.dji.com](http://www.dji.com) وانتقل إلى صفحة المنتج لهذا المنتج.

## تحذير

1. اقرأ هذه التعليمات بعناية قبل الاستخدام. قد يؤدي عدم اتباع التعليمات ذات الصلة إلى تلف الممتلكات، أو الإصابة الشخصية، أو الوفاة. لا تُغطِّي التحذيرات والاحتياطات الواردة في هذا الدليل جميع المخاطر المحتملة ويجب على المستخدم ممارسة الحس السليم فيما يتعلق بالمنتج غير المذكور في هذا الدليل والحفاظ على السلوك الحذر.
2. يمكن فقط لفنيي الكهرباء المؤهلين توصيل الشاحن بمصدر تيار متردد ثلاثي الأطوار ويجب عليهم ارتداء قفازات عازلة.
3. لاستخدام الشاحن الذي T40 مع مُوَلَّد خارجي، تأكد من شراء مُوَلَّد ثلاثي الأطوار له جهد مُقدَّر بـ 380 فولت ومخرج مُقدَّر بـ 12 كيلو وات أو أكثر. لاستخدام الشاحن الذي T20P مع مُوَلَّد خارجي، تأكد من شراء مُوَلَّد ثلاثي الأطوار له جهد مُقدَّر بـ 380 فولت ومخرج مُقدَّر بـ 6 كيلو وات أو أكثر.
4. لفصل أو إعادة توصيل المُوصل بين وحدة التيار المستمر ووحدة التيار المتردد، افصل الشاحن من مصدر الطاقة أولاً. لا تُثَم بهذه العملية أثناء تشغيل الشاحن.
5. لا تستخدم الشاحن تحت أشعة الشمس المباشرة، أو أثناء العواصف الرعدية، أو في البيئات الرطبة الأخرى.
6. يجب الاحتفاظ بالشاحن في بيئة تتراوح درجة حرارتها من 23 إلى 104 درجة فهرنهايت (-5 إلى 40 درجة مئوية).
7. احفظ الشاحن بعيدًا عن الحرارة، والضغط، والماء، والغازات القابلة للاشتعال، والمواد المُسببة للتآكل.
8. احتفظ بالشاحن بعيدًا عن المواد القابلة للاشتعال أثناء الشحن. لا تضع الشاحن أو بطاريات الشحن على بطانية أو أي أسطح مُغطَّاة بالسجاد أثناء الاستخدام.
9. ضع الشاحن على مكان مسوي ومستقر عند الاستخدام. لمنع مخاطر الحريق، تأكد من عزل الجهاز بشكل صحيح ومن وجود مساحة 50 سم على الأقل للهوية.
10. لا تستخدم الشاحن في منطقة يتم فيها تخزين البطاريات. يجب أن تكون هناك مسافة لا تقل عن 30 سم بين الشاحن وأي بطاريات شحن. وإلا فقد يتلف الشاحن أو بطاريات الشحن بسبب الحرارة الزائدة وقد يؤدي ذلك إلى خطر نشوب حريق.
11. راجع دليل مستخدم البطاريات لمزيد من تعليمات السلامة قبل الاستخدام.
12. في حالة نشوب حريق، استخدم طفاية حريق ذات مسحوق جاف. قد تؤدي طفاية الحريق السائلة إلى خطر كهربائي.
13. لا تتصل كابلات طاقة التيار المتردد أو كابل الشحن أثناء استخدام الشاحن. قم بإزالة البطاريات بعد اكتمال الشحن.
14. إذا كان هناك أي تراكُم ملحوظ على موصل كابل الشحن، قم بتنظيفه في أقرب فرصة ممكنة. تأكد من عدم توصيل الشاحن بالطاقة قبل التنظيف.
15. لا تُحرِّك الشاحن أو تحمله عن طريق سحب كابل الشحن، وإلا فقد يتلف كابل الشحن.
16. تعامل مع كابل الشحن بعناية لتجنُّب التلف الناتج عن التصادم القوي.
17. يجب تنظيف الغطاء المُقاوم للغبار بانتظام لضمان تأثير تبريد المراوح.
18. استخدم وحدة التحكم عن بُعد DJI AGRAS™ T40 أو T20P لتنشيط الشواحن وتحديث البرامج الثابتة، قبل تفعيل أو تحديثات البرامج الثابتة، تأكد من تحديد وحدة التحكم عن بُعد إلى أحدث البرامج الثابتة.



الشاحن الذي  $1 \times T40/T20P$

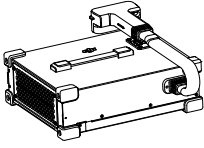

كابل طاقة تيار متردد ثلاثي الأطوار (مصدر الطاقة)  $1 \times$



كابل طاقة تيار متردد ثلاثي الأطوار (شاحن)  $1 \times$



كابل طاقة تيار متردد أحادي الطور (مصدر الطاقة)  $1 \times$



كابل طاقة تيار متردد أحادي الطور (شاحن)  $1 \times$



\* قد يختلف نوع كابل طاقة التيار المتردد أحادي الطور (مصدر الطاقة) حسب البلد أو المنطقة وقد يختلف الرسم التوضيحي عن المنتج الفعلي.

### مقدمة

يدعم الشاحن الذي T40/T20P دخل طاقة التيار المتردد أحادي الطور وثلاثي الطور ويمكنه التوصيل ببطارية واحدة. بالنسبة للبطاريات المتوافقة، انظر قسم المواصفات. أثناء الشحن، يُراقب الشاحن حالة البطارية ويمكنه ضبط تيار الشحن تلقائيًا إذا لزم الأمر. تضمن وظيفة ضبط الطاقة الذكية إمكانية استمرار الشحن حتى إذا كانت فتحات التهوية مسدودة. يتميز الشاحن أيضًا بوظيفة التشخيص الذاتي. يمكن للمستخدمين التحقق من مؤشرات الحالة للتأكد من وجود أي أخطاء. لمزيد من المعلومات التفصيلية حول أي أخطاء، يمكن للمستخدمين توصيل الشاحن بوحدة تتحكم عن بُعد باستخدام كابل USB-C وتشغيل تطبيق DJI Agras.

بالإضافة إلى ذلك، يتضمن الشاحن حماية من التيار الزائد، وحماية من الشحن الزائد، وحماية من انخفاض الجهد، وحماية من السخونة الزائدة، وشاشة عرض الحالة. تنطبق الأوصاف العامة في دليل المستخدم هذا على كل من الشاحن الذي T40 والشاحن الذي T20P. يُستخدم الشاحن الذي T40 كمثال أدناه. قد تختلف الرسوم التوضيحية في دليل المستخدم هذا عن المنتج الفعلي.

### نظرة عامة

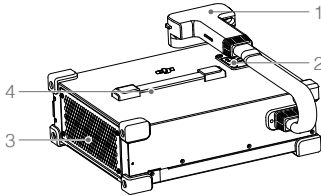

1. كابل الشحن
2. مؤشرات LED للحالة
3. غطاء مقاوم للأتربة
4. المقبض

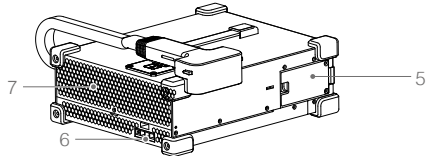

5. غطاء تخزين الكابلات
6. منفذ طاقة التيار المتردد
7. فتحات التهوية

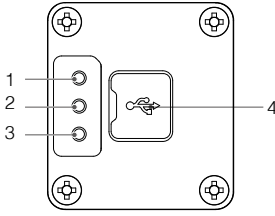

1. مؤشر LED لحالة قناة الشحن
2. مؤشر LED لحالة وحدة التيار المستمر
3. المؤلّد (باستثناء وحدة التيار المستمر)/مؤشر LED لحالة وحدة التيار المتردد
4. غطاء موصل USB-C

مؤشر LED للحالة	نمط الوميض	الوصف
مؤشر LED لحالة قناة الشحن	أصفر ثابت	الشاحن جاهز للتوصيل ببطارية
	يوميض باللون الأخضر مرة واحدة باستمرار	الشحن
	أخضر ثابت	مشحونة بالكامل
	يوميض باللون الأصفر مرة واحدة باستمرار	تحذير البطارية/قناة الشحن
	يوميض باللون الأحمر مرة واحدة باستمرار	خطأ في البطارية/قناة الشحن
مؤشر LED لحالة وحدة التيار المستمر	يوميض باللون الأصفر أربع مرات باستمرار	لم يتم تنشيط وحدة التيار المستمر
	يوميض باللون الأصفر مرة واحدة باستمرار	تحذير لوحدة التيار المستمر
	يوميض باللون الأحمر مرة واحدة باستمرار	خطأ في وحدة التيار المستمر
	يوميض باللون الأصفر مرّات باستمرار	المؤلّد (باستثناء وحدة التيار المستمر)/وحدة التيار المتردد غير نشطة
المؤلّد (باستثناء وحدة التيار المستمر)/مؤشر LED لحالة وحدة التيار المتردد	يوميض باللون الأصفر مرة واحدة باستمرار	تحذير للمولّد (باستثناء وحدة التيار المستمر)/وحدة التيار المتردد
	يوميض باللون الأحمر مرة واحدة باستمرار	المؤلّد (باستثناء وحدة التيار المستمر)/خطأ في وحدة التيار المتردد
	يوميض باللون الأحمر أربع مرات باستمرار	المؤلّد (باستثناء وحدة التيار المستمر) الصيانة مطلوبة

- عند وميض مؤشرات LED للحالة التحذيرية أو الخطأ، قم بتوصيل الشاحن بوحدة التحكم عن بُعد باستخدام كابل USB-C لرؤية المزيد من المعلومات.
- إذا كان أي جزء من الشاحن غير طبيعي أو تالف، يُوصى بالاتصال بوكيل معتمد من DJI أو دعم DJI لإصلاح الجزء أو استبداله.

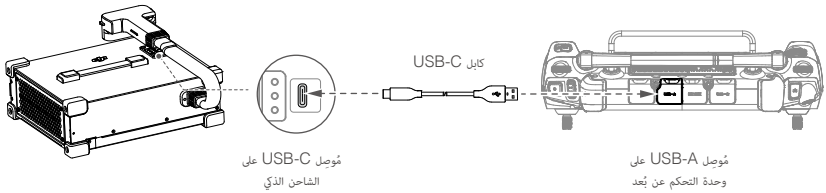

#### التنشيط

يجب تفعيل الشاحن الذي قبل الاستخدام لأول مرة. قم بتوصيل وحدة التحكم عن بُعد بالإنترنت أولاً. استخدم كابل USB-C لتوصيل مُوصِل USB-C بالشاحن ومُوصِل USB-A بوحدة التحكم عن بُعد. قم بتشغيل تطبيق DJI Agras على وحدة التحكم عن بُعد واضغط  على الركن العلوي الأيسر من الواجهة الرئيسية للدخول إلى واجهة جهاز الشحن لتفعيل الشاحن.

## استخدام الشاحن الذي

التوصيل ببطاقة التيار المتردد ثلاثية الأطوار

- ⚠ اتبع الخطوات الموضحة أدناه بدقة بالترتيب.
- بالإضافة إلى الأجهزة الكهربائية الأخرى، تأكد من أن صندوق التوزيع الكهربائي يمكنه توفير 12 كيلو وات على الأقل من الطاقة (16 أمبير على الأقل من التيار) للشاحن الذي T40 و 6 كيلو وات على الأقل من الطاقة (16 أمبير على الأقل من التيار) للشاحن الذي T20P. إذا كنت بحاجة إلى توصيل الشاحن بمؤد ثلاثي الأطوار تابع لجهة خارجية، فتأكد من أن طاقة خرج المؤد ثلاثي الأطوار تُلبي أيضًا المتطلبات المقابلة.

1. قم بإيقاف تشغيل قاطع دائرة الهواء لمصدر طاقة التيار المتردد ثلاثي الأطوار.
2. قم بتدوير وفتح غطاء كابل طاقة التيار المتردد ثلاثي الأطوار (مصدر الطاقة) و قم بتوصيل كابل طاقة التيار المتردد ثلاثي الأطوار. قم بتوصيل كابل طاقة التيار المتردد ثلاثي الأطوار (الشاحن) بمنفذ طاقة التيار المتردد الخاص بالشاحن.

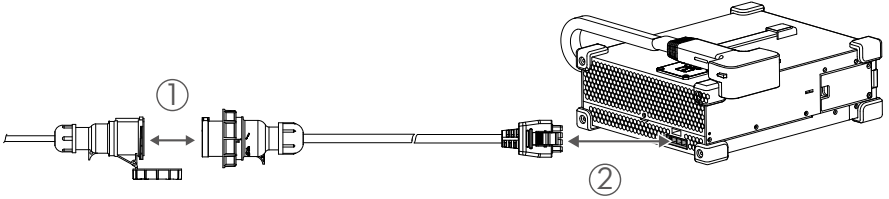

3. قم بتوصيل الشاحن الذي بمصدر طاقة التيار المتردد ثلاثي الأطوار:  
قم بتوصيل الموصلات الثلاثة (التي تحمل الملصق L1, L2, L3) لكل طاقة التيار المتردد ثلاثي الأطوار (مصدر الطاقة) بالأطراف الساخنة الثلاثة لقاطع دائرة الهواء والسلك الأرضي الواحد (الذي يحمل الملصق PE) بطرف تاريف صندوق التوزيع الكهربائي.

- ⚠ يمكن فقط لفنيي الكهرباء المؤهلين توصيل الشاحن بمصدر تيار متردد ثلاثي الأطوار ويجب عليهم ارتداء قفازات عازلة.
- لا تُقم بتوصيل السلك الأرضي بطرف محايد أو طرف ساخن.

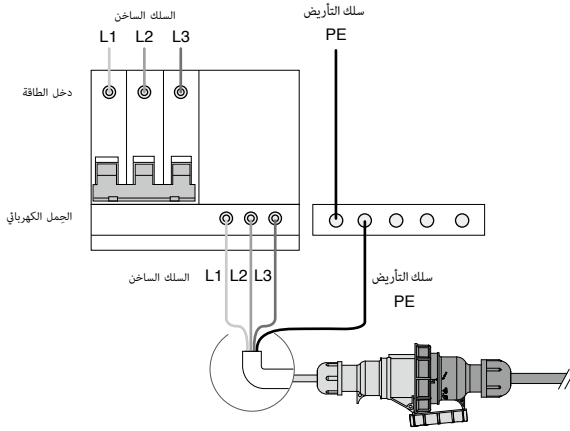

4. قم بتشغيل قاطع دائرة الهواء الخاص بمصدر طاقة التيار المتردد ثلاثي الأطوار.

5. قم بتوصيل الشاحن بالبطارية.

• في حالة استخدام Agras T40، قم بتوصيل كابل الشحن الحراري المُبرّد بالهواء قبل وضع البطارية في وحدة خفض الحرارة. يبدأ الشاحن في شحن البطارية. تُوض مؤشرات LED الأربعة الخاصة بالبطارية بالتتابع أثناء الشحن. قم بإزالة البطارية عندما تُصبح مؤشرات LED الأربعة ثابتة أو مُطفأة أو وضع بطارية أخرى داخل الحوض الحراري للشحن.

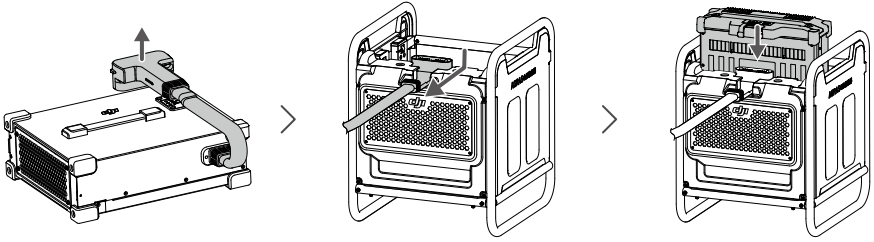

• في حالة استخدام Agras T20P، قم بتوصيل كابل الشحن بالبطارية مباشرة. يبدأ الشاحن في شحن البطارية. تُوض مؤشرات LED الأربعة الخاصة بالبطارية بالتتابع أثناء الشحن. قم بإزالة البطارية عندما تُصبح مؤشرات LED الأربعة ثابتة أو مُطفأة وقم بتوصيل بطارية أخرى للشحن.

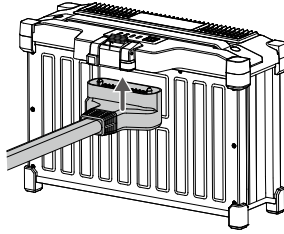

6. عند الانتهاء من الشحن، قم بإيقاف تشغيل قاطع دائرة الهواء قبل فصل كابل طاقة التيار المتردد ثلاثي الأطوار من الشاحن.

التوصيل بطاقة تيار متردد أحادية الطور

1. قم بتوصيل كابل طاقة التيار المتردد أحادي الطور. قم بتوصيل كابل طاقة التيار المتردد أحادي الطور (الشاحن) بالشاحن ثم قم بتوصيل كابل طاقة التيار المتردد أحادي الطور (مصدر طاقة) بمأخذ طاقة.

⚠ قد يختلف نوع مأخذ الطاقة حسب البلد أو المنطقة. اختر مأخذ الطاقة المناسب وفقاً لذلك.

• يجب أن يُوفّر مخرج الطاقة تيارًا بقوة 16 أمبير على الأقل.

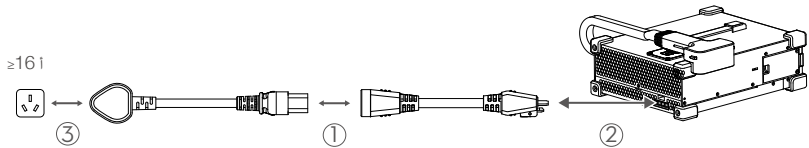

2. قم بتوصيل الشاحن بالبطارية بالتتابع نفس الطريقة المُوضّحة في قسم توصيل طاقة التيار المتردد ثلاثية الأطوار.

3. عند الانتهاء من الشحن، افصل كابل طاقة التيار المتردد من مأخذ الطاقة ثم افصل كابل طاقة التيار المتردد من الشاحن.

## تحديث البرنامج الثابت

ستكون هناك إشعارات عند توفّر تحديثات البرامج الثابتة على موقع ويب DJI. انتبه إلى صفحة تنزيل المنتج على موقع DJI للحصول على أحدث البرامج الثابتة. اتبع التعليمات أدناه لتحديث البرنامج الثابت للشاحن باستخدام وحدة التحكم عن بُعد.

1. قم بتوصيل وحدة التحكم عن بُعد بالإنترنت ثم قم بتوصيل الشاحن بوحدة التحكم عن بُعد باستخدام كابل USB-C.
2. قم بتشغيل تطبيق DJI Agras على وحدة التحكم عن بُعد وقم بتحديث البرنامج الثابت باتباع التعليمات.

## التخزين والصيانة

التخزين

في حالة عدم استخدام الشاحن، افصل الشاحن من مصدر التيار المتردد وافصل كابل الشحن من البطارية. ضع الشاحن في مكانٍ ثابت.



- لا تضع الشاحن تحت أشعة الشمس المباشرة أو في المطر أو في بيئات رطبة أخرى.
- احتفظ بالشاحن بعيدًا عن الحرارة، والضغط، والماء، والغازات القابلة للاشتعال والمواد المُسببة للتآكل.

الصيانة

نظّف الغطاء المُقاوم للغبار بانتظام لضمان أداء تبريد الحرارة.

1. قم بإزالة المسامير الأربعة وقم بإزالة الغطاء المُقاوم للغبار.
2. قم بتنظيف الغطاء المُقاوم للغبار وتركيبه مرة أخرى في مكانه. قم بتركيب البراغي الأربعة لتثبيت الغطاء المُقاوم للغبار.

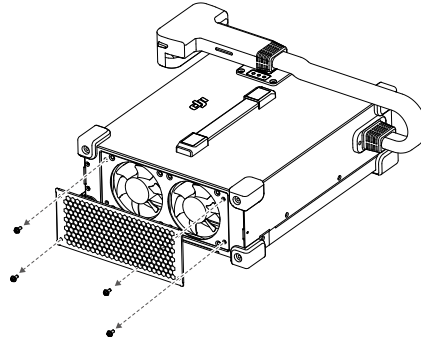

## المواصفات

الصف	الشاحن الذي T40	الشاحن الذي T20P
رقم النموذج	CSX602-9500	CSX602-4500
درجة حرارة التشغيل	5- إلى 40 درجة مئوية (23 إلى 104 درجة فهرنهايت)	5- إلى 40 درجة مئوية (23 إلى 104 درجة فهرنهايت)
قناة الإخراج	1	1
الإدخال/الإخراج	الإدخال: 3 أطوار 380-420 فولت تيار متردد، 50/60 هرتز، 16 أمبير يحد أقصى الإخراج: 59.92 فولت تيار مباشر، 150 أمبير كحد أقصى الإدخال: 1 طور 220-240 فولت تيار متردد، 50/60 هرتز، 16 أمبير يحد أقصى الإخراج: 59.92 فولت تيار مباشر، 50 أمبير كحد أقصى	الإدخال: 3 أطوار 380-420 فولت تيار متردد، 50/60 هرتز، 16 أمبير كحد أقصى الإخراج: 59.92 فولت تيار مباشر، 70 أمبير كحد أقصى الإدخال: 1 طور 220-240 فولت تيار متردد، 50/60 هرتز، 16 أمبير يحد أقصى الإخراج: 59.92 فولت تيار مباشر، 46 أمبير كحد أقصى
البطارية المتوافقة	بطارية الطيران الذكية T40/T30/T20P	بطارية الطيران الذكية T40/T30/T20P
الأبعاد	120×266×400 مم	108×254×318.5 مم
الوزن	تقريبًا 12.7 كجم	تقريبًا 8.8 كجم



## WE ARE HERE FOR YOU



Contact  
DJI SUPPORT



Facebook



YouTube

For the latest information on Agras products,  
scan the Facebook or YouTube QR code.



Download the latest version from  
[www.dji.com/t20p/downloads](http://www.dji.com/t20p/downloads) or [www.dji.com/t40/downloads](http://www.dji.com/t40/downloads)

This content is subject to change.

If you have any questions about this document, please contact DJI by  
sending a message to [DocSupport@dji.com](mailto:DocSupport@dji.com)

 and AGRAS are trademarks of DJI.  
Copyright © 2022 DJI All Rights Reserved.



YCBZS00207502